



GZA  
4402 Frenkendorf

# Anzeiger

Publikationsorgan der Gemeindebehörde und Gemeindeverwaltung Frenkendorf, Telefon 061 906 10 10. Erscheint dreiwöchentlich. Verantwortlich für den amtlichen Textteil ist die Gemeindeverwaltung; E-Mail [anzeiger@frenkendorf.bl.ch](mailto:anzeiger@frenkendorf.bl.ch). Inseratenannahme durch Schaub Medien AG Sissach und Liestal, Telefon 061 976 10 77, Fax 061 976 10 78, E-Mail [fa-inserate@schaubmedien.ch](mailto:fa-inserate@schaubmedien.ch). Redaktionsschluss für Inserate und Beiträge der nächsten Ausgabe ist: Montag, 1. Februar 2016, 11.30 Uhr. Druck: Schaub Medien AG, 4410 Liestal. Jahresabonnement für Auswärtige CHF 41.00. Abonnementskündigungen sind jederzeit auf Ende Jahr möglich.



Nr. 1

81. Jahrgang 15. Januar 2016

## Aus Gemeinderat und Verwaltung

### Beschlüsse der Gemeindeversammlung rechtskräftig

Alle Beschlüsse der Einwohnergemeinde-Versammlung vom 9. Dezember 2015 sind unangetastet in Rechtskraft erwachsen.

### Sozialhilfebehörde, Wahlvorschlag

Für die Ersatzwahl eines Mitgliedes in die Sozialhilfebehörde Frenkendorf für den Rest der Amtsperiode vom 1. Januar 2016 bis zum 31. Dezember 2016 ist fristgemäss folgender Wahlvorschlag eingereicht worden:

- SP Frenkendorf: Frau **Christine Jansen**, geb. 1975, von Frenkendorf/BL, wohnhaft Tschopenhauerweg 7, 4402 Frenkendorf
- Die Stille Wahl ist zustande gekommen, da bis zum Ablauf der Frist vom 11. Januar 2016 keine weiteren Kandidaturen eingegangen sind.

Der Gemeinderat hat somit den auf den 28. Februar 2016 festgesetzten **Wahlgang widerrufen** und Frau Christine Jansen als gewählt erklärt.

Der Gemeinderat dankt an dieser Stelle der Gewählten für ihre Bereitschaft, ein öffentliches Amt auszuüben und gratuliert zur Wahl.

### Öffentliche Vernehmlassung Kantonaler Richtplan Basel-Landschaft / Anpassung 2016

Die Teilrevision des Bundesgesetzes über die Raumplanung vom 1. Mai 2014 bezweckt unter

anderem einen verstärkten Kulturlandschutz, eine Begrenzung der Bauzonen, die Siedlungsentwicklung nach innen und eine überkommunale Abstimmung der Bauzonenerweiterungen. Solange kantonale Richtpläne nicht an diese Gesetzesartikel angepasst und vom Bundesrat genehmigt sind, dürfen die Kantone keine Einzonungen genehmigen. Die jetzt zur Vernehmlassung vorliegende Richtplananpassung legt die künftige Bevölkerungs- und Beschäftigungsentwicklung als Grundlage für die Dimensionierung des Siedlungsgebietes fest. Regeln für allfällige Bauzonenerweiterungen und Vorgaben zur Siedlungserneuerung ergänzen die vorgesehenen Massnahmen zur Stärkung einer hochwertigen Siedlungsentwicklung nach innen. Flächen für die gewerbliche Entwicklung des Kantons sind in den Arbeitsgebieten von kantonaler Bedeutung festgelegt worden.

Der Regierungsrat hat diese Anpassungen zur Kenntnis genommen und die Bau- und Umweltschutzdirektion mit der Durchführung der öffentlichen Vernehmlassung (4.1. bis 15.4.2016) beauftragt.

Die Dokumente können von der Website des Kantons Basel-Landschaft herunter geladen werden: [www.bl.ch/vernehmlassungen](http://www.bl.ch/vernehmlassungen)

### Installationskontrolle der Wassermesser

Im Jahr 2016 wird durch die Firma Schäublin + Feltsch AG, als Beauftragte der Wasserversorgung Frenkendorf, in den Liegenschaften an



*Der Gemeinderat und die Angestellten der Verwaltung wünschen allen Leserinnen und Lesern des Frenkendorfer Anzeigers alles Gute im neuen Jahr!*

folgenden Strassen die periodische Installationskontrolle der Wassermesser durchgeführt:

- |                                 |                             |
|---------------------------------|-----------------------------|
| - <i>Bahnhofstrasse</i>         | - <i>Flachsackerstrasse</i> |
| - <i>Bahnweg</i>                | - <i>Güterstrasse</i>       |
| - <i>Baumgartenweg</i>          | - <i>Kittlerweg</i>         |
| - <i>Birkenstrasse</i>          | - <i>Konsumweg</i>          |
| - <i>Ergolzstrasse</i>          | - <i>Kornackerstrasse</i>   |
| - <i>Kurzweg</i>                | - <i>Mittelfeldweg</i>      |
| - <i>Niederschönthalstrasse</i> | - <i>Oberfeldweg</i>        |
| - <i>Parkstrasse</i>            | - <i>Rankweg</i>            |
| - <i>Rebgasse</i>               | - <i>Rheinstrasse</i>       |
| - <i>Rosengasse</i>             | - <i>Sonnenweg</i>          |
| - <i>Steinlerweg</i>            | - <i>Talstrasse</i>         |
| - <i>Trottenstrasse</i>         |                             |

Wir bitten die Bewohnerinnen und Bewohner der betroffenen Liegenschaften, dem Personal der Firma Schäublin + Feltsch AG den Zugang zu den Wassermessern zu gewähren.

Wir danken Ihnen für die Kenntnisnahme und Ihre Zusammenarbeit.

### **Gemeindesteuern / Vergütungs- und Verzugszins für das Jahr 2016**

Der Regierungsrat hat am 17. November 2015 beschlossen, sowohl den Vergütungs- wie auch den Verzugszins für das Jahr 2016 unverändert zu belassen. Gestützt auf seine Kompetenz gemäss § 6 Absatz 3 des Steuer-Reglementes vom 12. Dezember 2000 hat der Gemeinderat ebenfalls beschlossen, Vergütungs- und Verzugszins unverändert auf 1% bzw. 5 % zu belassen.

### **Gemeindesteuer-Vorausrechnungen 2016**

Der Versand der provisorischen Gemeindesteuererrechnungen für das Jahr 2016 erfolgt Ende Januar 2016.

Die Steuern für das laufende Jahr 2016 werden vorerst nur provisorisch in Rechnung (Vorausrechnung) gestellt. Die Veranlagung kann erst vorgenommen werden, wenn Sie im Jahr 2017 die Steuererklärung 2016 einreichen.

Die Vorausrechnungen sind aufgrund der letzten verfügbaren Steuerzahlen erstellt worden. In den meisten Fällen basiert die Vorausrechnung auf den Zahlen der definitiven Veranlagung 2014. Aus diesem Grund, können die tatsächlich geschuldeten Steuern, gegenüber der Vorausrechnung abweichen.

### **Zahlungsfrist**

Allgemeiner Fälligkeitstermin für die Gemeindesteuern 2016 ist der **30. September 2016**. Auf Steuerzahlungen vor diesem Datum werden Ihnen attraktive **1.0 Prozent** im Jahr als Vergütungszins gutgeschrieben.

Der Verzugszins für das Jahr 2016 beträgt unverändert 5%. Ein Verzugszins wird jedoch nur erhoben, wenn vorgängig eine Rechnung in der entsprechenden Höhe gestellt wurde. Dies entspricht der Verzugszinsregelung des Kantons, die per 1. Januar 2004 in Kraft getreten ist.

**Eventuelle Guthaben aus provisorischen Rechnungen der Vorjahre wurden bei der provisorischen Rechnung 2016 nicht berücksichtigt. Diese werden erst mit der definitiven Steuerveranlagung valutagerecht verrechnet.**

### **Auskunft**

erteilt das Steuerbüro im Gemeindezentrum unter **Telefon 061 906 10 20**.



Bitte abtrennen

## **Talon für Bestellung Einzahlungsscheine Teilzahlungen Gemeindesteuern 2016**

Name: \_\_\_\_\_

Vorname: \_\_\_\_\_

Pers. ID oder Register-Nr.: \_\_\_\_\_

Anzahl Einzahlungsscheine: \_\_\_\_\_

Einsenden an: Gemeindezentrum Frenkendorf, Abt. Steuern,  
Bächliackerstrasse 2, Postfach, 4402 Frenkendorf



Suchen Sie eine Lehrstelle im handwerklichen Bereich? Bei uns werden Sie gefördert und gefordert. Die Gemeinde Frenkendorf ist ein modern geführtes Dienstleistungsunternehmen. Mit den rund 6500 Einwohnern ist sie ein Dienstleistungsbetrieb mittlerer Grösse.

**Per August 2016** bieten wir Ihnen folgende Lehrstelle an:

## **Ausbildung Fachfrau/Fachmann Betriebsunterhalt Hausdienst EFZ**

Wir bieten Ihnen eine abwechslungsreiche **Lehrzeit**, in der Sie eine Menge lernen können. Ihre Ausbildung werden Sie vorwiegend im **Bereich der Schulanlagen** verbringen.

Was Sie mitbringen müssen:

- Handwerkliches Geschick
- Freude am Umgang mit Menschen
- Sorgfältige Arbeitsweise
- Angenehme Umgangsformen
- Engagement, Motivation, Selbständigkeit

Weitere Auskünfte erteilt Ihnen gerne Herr Manuel Huber, Tel. 076 580 23 79.

Haben wir Ihr Interesse für diese Lehrstelle geweckt? Dann freuen wir uns auf Ihre Bewerbung (Bewerbungsschreiben mit Foto, Lebenslauf und Zeugniskopien der letzten vier Semester). Die vollständigen Bewerbungsunterlagen (bitte keine Bewerbungen per E-Mail) senden Sie bitte an die Gemeindeverwaltung Frenkendorf, zuhänden Nicole Weibel, Bächliackerstrasse 2, 4402 Frenkendorf.

### **Wettbewerb – 2 Digitalradios zu gewinnen Neu: E-Rechnungen**



Möchten Sie zukünftig die Rechnungen der Einwohnergemeinde Frenkendorf elektronisch erhalten? Ab sofort können wir Ihnen alle Rechnungen, ausgenommen die Steuerrechnungen (Einführung geplant auf Ende 2016), auf diesem Weg zustellen.

Die Anmeldung erfolgt über Ihr E-Banking-Portal bei der Postfinance oder Ihrer Bank. Weitere Informationen zu den E-Rechnungen erhalten Sie unter [www.e-rechnung.ch](http://www.e-rechnung.ch). Bitte beeilen Sie sich! Unter den ersten **30 Anmeldungen** verlosen wir **2 Digitalradios**, welche in verdankenswerterweise von der Firma Postfinance AG gesponsert worden sind. Wir wünschen Ihnen viel Glück!

*Die Gewinner werden schriftlich benachrichtigt. Über den Wettbewerb wird keine Korrespondenz geführt. Barauszahlung und Rechtsweg sind ausgeschlossen.*

### **Papier- und Kartonsammlung von Montag, 1. Februar 2016**

**Bitte stellen Sie das Altpapier und den Karton gebündelt am Abfuhrtag vor 07.00 Uhr am Strassenrand bereit. Altpapier und Karton in Schachteln oder Tragtaschen kann nicht mitgenommen werden!**

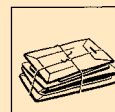

#### **Für optimale Recycling-Qualität**

Tragtaschen sind aus einer minderen Papierqualität gefertigt. Wenn das Altpapier oder der Karton in Schachteln bzw. Tragtaschen zur Wiederverwertung geliefert wird, erhält die Gemeinde eine viel tiefere Entschädigung.

Bitte Klebebänder und Styropor-Verpackungsteile entfernen.

Tetra-Packungen wie zum Beispiel Milchtüten, plastifizierter Karton, Tiefkühl- und Verpackungen aus Verbundmaterialien gehören in den Kehrtrichtersack und nicht in die Kartonsammlung.

## Öffentliche Beschaffungen

Gemeinde Frenkendorf – Bauausschreibung

1. Objekt/Arbeitsgattung: Frenkendorf, Haldenweg, Erneuerung Werkleitungen 2016, **Tiefbauarbeiten.**
2. Auftraggeber: Gemeinde Frenkendorf, Bereich Bau, Bächliackerstrasse 2, 4402 Frenkendorf.
3. Art des Verfahrens: Offenes Verfahren gemäss kantonaler Gesetzgebung über öffentliche Beschaffungen, untersteht nicht dem GATT/WTO-Abkommen.
4. Sprache des Verfahrens: Deutsch
5. Gegenstand und Umfang des Auftrages, Hauptmengen:
  - Belagsaufbruch/Abfuhr ca. 1'400 m<sup>2</sup>
  - Aushub/Abfuhr ca. 1'485 m<sup>3</sup>
  - Grabenspriessung ca. 1'700 m<sup>2</sup>
  - Kabelschutzrohre ca. 2'160 m<sup>1</sup>
  - Randabschlüsse ca. 460 m<sup>1</sup>
  - Belagsarbeiten ACT/AC ca. 415 to
6. Teilangebote: nicht zulässig
7. Ausführungstermin: Baubeginn: Nach Absprache, vorgesehen ab Mitte April 2016
8. Bezug der Ausschreibungsunterlagen: Die Ausschreibungsunterlagen können kostenlos auf digitalem Datenträger (USB-Stick) ab dem 25. Januar 2016 auf der Gemeindeverwaltung am Schalter Bereich Bau an der Bächliackerstrasse 2 in Frenkendorf bezogen oder telefonisch unter 061 / 906 10 50 bestellt werden.
9. Begehung: findet keine statt.
10. Fragen: Sind bis spätestens 4. Februar 2016 zu richten an Herrn U. Flückiger, Bereich Bau, Bächliackerstrasse 2, 4402 Frenkendorf.
11. Einreichen der Angebote: Die Angebote sind verschlossen, versehen mit der Aufschrift «Erneuerung Werkleitungen 2016» bis spätestens Donnerstag, 18. Februar 2016, 10.00 Uhr an die Gemeinde Frenkendorf, Gemeindezentrum (Schalter Bereich Bau), Bächliackerstrasse 2, 4402 Frenkendorf einzureichen. Die Offertöffnung findet anschliessend im Sitzungszimmer statt. Alle Anbieter sind dazu eingeladen.
12. Allgemeine Anforderungen: Unvollständige Angebote oder Angebote, die zu spät bei der Gemeinde Frenkendorf

eintreffen, können nicht berücksichtigt werden.

- 13a. Eignungskriterien:
  - Nachweis und Bestätigung des Anbietenden über die Einhaltung der Arbeitsbedingungen und Arbeitsschutzbestimmungen.
  - Nachweis des Anbietenden über die entsprechende Erfahrung (Referenzen)
- 13b. Zuschlagskriterien (mit Gewichtung):
  - Bereinigter Angebotspreis (80 %)
  - Kompetenz des Anbieters (10 %), aufgeteilt in Lehrlingsausbildung, Personalqualifikation und Referenzen
  - Technische Aspekte (10 %), aufgeteilt in Bauzeit und Qualitätssicherung

*Gemeinderat Frenkendorf*

## Zivilstandesamtliche Meldungen

Mit der Neuorganisation der Zivilrechtsverwaltung BL werden uns seit anfangs Februar 2015 zivilstandesamtliche Meldungen elektronisch gemeldet. Dadurch erhalten wir hinsichtlich Publikationswünschen keine Informationen und können deshalb Meldungen über Eheschliessungen leider nicht mehr publizieren. Besten Dank für Ihr Verständnis!

### Geburten

24.09.2015

Fischer, Lian Ole, Sohn des Fischer, Samuel und der Fischer geb. Moser, Simone Jeannine.

08.10.2015

Buser, Nola Joan, Tochter des Buser, Josua und der Poldner, Andrea.

03.11.2015

Cipolla, Amanda Victoria, Tochter der Cipolla geb. Ambrosio, Romina.

04.11.2015

Salgado Martinez, Diana, Tochter des Salgado Martinez, Javier und der Madeira, Nadia Alexandra.

### Todesfälle

13.11.2015

Haas, Johann Ernst, geb. 1932.

28.11.2015

Bachmann, Louis, geb. 1920.

28.12.2015

Birchler geb. Stulz, geb. 1941.

30.12.2015

Utzinger, Rudolf, geb. 1944.



---

**Die Wahlen für die Gemeindekommission (Proporzsystem bzw. Verhältniswahl) finden am Abstimmungsdatum vom 28. Februar 2016 statt.**

**Wahlvorschläge für die Gemeindekommission**

Der Gemeindeverwaltung Frenkendorf sind fristgerecht die nachfolgenden gültigen Wahlvorschläge eingereicht worden:

**Liste 1 Freisinnig-Demokratische Partei FDP**

Kandidaten-  
nummer

- 1.1 Andris Roger, 1962, Verkaufsleiter (bisher)
  - 1.2 Buser Daniel, 1983, Projekt- und Bauleiter (bisher)
  - 1.3 Keiser Roland, 1956, Kaufmann, Geschäftsleiter (bisher)
  - 1.4 Schlageter Markus, 1966, Teamleiter (bisher)
  - 1.5 Aslan Cagri, 1993, Student
  - 1.6 Comment Markus, 1960, Filialleiter
  - 1.7 Gmünder Urs, 1956, Apotheker
  - 1.8 Gradl Roy, 1994, Zeichner EFZ, Fachrichtung Architektur
  - 1.9 Hofstetter Michael, 1964, Verkaufsleiter
  - 1.10 Jeker Dieter, 1977, Versicherungstreuhand
  - 1.11 Kürsteiner Stefan, 1968, Wirtschaftsinformatiker
  - 1.12 Lotti Claudio, 1957, Gipsermeister, Unternehmer
  - 1.13 Schaffner Patrick, 1993, Dipl. Automatiker
  - 1.14 Schütt Thomas, 1994, Geomatiker i.A.
  - 1.15 Weisshaar Lukas, 1962, Unternehmer
- 

**Liste 2 Sozialdemokratische Partei SP**

Kandidaten-  
nummer

- 2.1 Jansen Christine, 1975, Katechetin (bisher)
  - 2.2 Rohrbach Arthur, 1952, Geologe (bisher)
  - 2.3 Klee Theo, 1946, pens. Finanzverwalter (bisher)
  - 2.4 Roth Urs, 1960, Ingenieur (bisher)
  - 2.5 Ulmer Buser Rosmarie, 1975, Onkologiepflegefachfrau (bisher)
  - 2.6 Oeler Poplawski Marlies, 1960, Bildungsverantwortliche (bisher)
  - 2.7 Dittli Barbara, 1948, pens. Kauffrau
  - 2.8 Egloff Werner, 1963, Briefträger
  - 2.9 Fawer Mathias, 1963, Nachhaltigkeitsanalyst
  - 2.10 Goldoni Felix, 1958, Kunstschafter
  - 2.11 Jansen Ronja, 1995, Studentin
  - 2.12 Jocher Nils, 1996, Zivildienstleistender
  - 2.13 Madörin Martin, 1974, Sozialpädagogin
  - 2.14 Schwob Nicolas, 1993, Koch, Student
  - 2.15 Wolf Beatrice, 1958, Kauffrau
- 

**Liste 3 Schweizerische Volkspartei SVP**

Kandidaten-  
nummer

- 3.1 Janzi Franz, 1952, IT-Projektleiter (bisher)
- 3.2 Egger Dominik, 1974, IT Service Manager (bisher)
- 3.3 Kerker Philipp, 1977, Techn. Kaufmann (bisher)

- 3.4 Weyermann Rolf, 1967, Unternehmer selbständig (bisher)
- 3.5 Zimmermann Sascha, 1979, Unternehmer selbständig (bisher)
- 3.6 Glanzmann Pascal, 1984, Chefkoch
- 3.7 Heinzle Christoph, 1989, Maler
- 3.8 Hirt Jean-Pierre, 1969, Unternehmer selbständig
- 3.9 Liach Daria, 1988, Studentin Rechtswissenschaften
- 3.10 Müller Karl, 1988, Landmaschinenmechaniker
- 3.11 Müller Stefan, 1988, Landwirt selbständig
- 3.12 Pfistner Christian, 1970, Landwirt selbständig
- 3.13 Pfistner Sandra, 1978, Verkäuferin
- 3.14 Weisskopf Roger, 1971, Dipl. Pflegeassistent
- 3.15 Hirt Jean-Pierre, 1969, Unternehmer selbständig

## Liste 11 Grünliberale GLP und Parteilose

Kandidaten-  
nummer

- 11.1 Wolfgang Patrick, 1991, Student Betriebswirtschaft
- 11.2 Wolfgang Dominic, 1993, Weintechnologe
- 11.3 Kostijal Vladimir, 1991, Student Deutsch und Geschichte (parteilos)
- 11.4 Ammann Kevin, 1992, KV-Angestellter (parteilos)
- 11.5 Ömeroglu Kimon, 1991, Geschäftsführer (parteilos)
- 11.6 Saengsri-Pfister Nicole, 1960, Coiffeurin (parteilos)
- 11.7 Ammann Franz, 1940, pensionierter Gipser (parteilos)
- 11.8 Tröschel-Wolfgang Jacqueline, 1963, Glaserin (parteilos)
- 11.9 Klötzli Janine, 1987, Verkäuferin (parteilos)
- 11.10 Klötzli Mario, 1987, Metallbauer (parteilos)
- 11.11 Spirgi David, 1991, Student Spanisch und Geschichte (parteilos)
- 11.12 Wolfgang Patrick, 1991, Student Betriebswirtschaft
- 11.13 Wolfgang Dominic, 1993, Weintechnologe
- 11.14 Spirgi David, 1991, Student Spanisch und Geschichte (parteilos)
- 11.15 Ammann Kevin, 1992, KV-Angestellter (parteilos)

## Wahlvorschläge für den Gemeinderat

Der Gemeindeverwaltung Frenkendorf sind bis heute folgende Kandidaturen (8) für die 7 Sitze im Gemeinderat bekannt:

### Freisinnig-Demokratische Partei FDP

- Gradl Roger 1959, (bisher)
- Janzi Ruth, 1957 (bisher)

### Sozialdemokratische Partei SP

- Kaufmann Urs, 1961, (bisher)
- Capaul Schwob Doris, 1962 (bisher)
- Jocher Nils, 1996 (neu)

### Schweizerische Volkspartei SVP

- Trüssel Andreas, 1952 (bisher)
- Rohrbach Danica, 1983 (bisher)
- Egger Dominik, 1974 (neu)

Blutspendezentrum  
beider Basel 

# Blutspendeaktion

Ein kleiner Piks mit grosser Wirkung.

**Spende Blut.  
Rette Leben.**



**samariter**  
Frenkendorf/Füllinsdorf

**Frenkendorf**  
Schulhaus Egg, Militärunterkunft

**Montag, 18. Januar 2016**  
von 18.00 - 20.30 Uhr



BLUTSPENDE SRK SCHWEIZ  
TRANSFUSION CRS SUISSE  
TRASFUSIONE CRS SVIZZERA

www.blutspende-basel.ch  
Tel. 061 265 20 90

# Umwälzpumpe ersetzen und vom Förderbeitrag profitieren

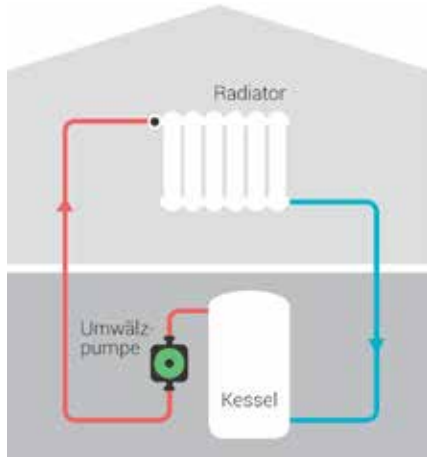

## Umwälzpumpen: Heimliche Stromfresser

Umwälzpumpen sind ein Teil der Heizung. Sie pumpen das erhitzte Wasser von der Heizung im Keller zu den Radiatoren oder zur Fussbodenheizung in den Wohnräumen und wieder zurück. Was vielen Hauseigentümern nicht bewusst ist: Veraltete Umwälzpumpen gehören zu den grössten Stromfressern in Einfamilienhäusern.

Neue Umwälzpumpen sind viel energieeffizienter und weisen ein beachtliches Stromsarpotential auf. Aus diesem Grund **fördert der Kanton Baselland den Pumpenersatz mit 180 Franken**. Diese Aktion läuft bis Mitte 2016. Profitieren Sie darum jetzt von diesem Förderbeitrag. [www.umwaelzpumpeplus.ch](http://www.umwaelzpumpeplus.ch)



## Das konkrete Beispiel

Gemeinderat Urs Kaufman hat im Dezember 2015 seine 20-jährige Umwälzpumpe durch die Frenkendorfer Firma Heinz Probst Haustechnik GmbH ersetzen lassen. Dabei hat Christian Probst geprüft, ob die Förderbedingungen eingehalten werden und welche hoch-effiziente Pumpe eingesetzt werden soll. Der Ersatz war eine relativ kurze Angelegenheit.

Das kantonale Fördergesuch ist dann Online unter [www.umwaelzpumpeplus.ch](http://www.umwaelzpumpeplus.ch) auszufüllen. Dazu müssen Sie Hersteller und Typenbezeichnungen der alten und neuen Pumpe kennen. Das ausgefüllte Antragsformular wird zusammen mit der Rechnungskopie eingeschickt, um danach den Förderbeitrag von 180 Franken zu erhalten.

Die Kosten der Auswechslung betragen rund 500 CHF. Nach Abzug des kantonalen Beitrags betragen die selbstbezahlten Kosten 320 CHF und amortisieren sich in 8 Jahren.

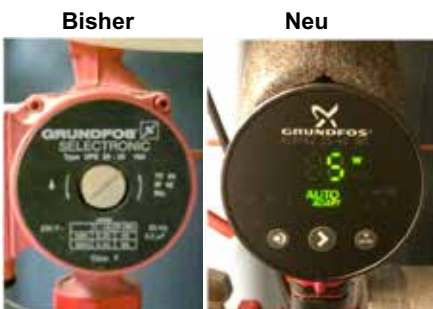

Das Bild zeigt einen Screenshot des Online-Antragsformulars für den Förderbeitrag. Ein grüner Kreis mit der Aufschrift 'UMWÄLZ Pumpe' ist über dem Formular platziert. Das Formular enthält Felder für 'Postleitzahl', 'Angaben zum Gesuchsteller' (Vorname, Ute, Name, Kaufmann) und Logos von 'PicClick' und 'Energie Stadt Frenkendorf'.

|                                   | Bisher              | Neu                        |
|-----------------------------------|---------------------|----------------------------|
| Hersteller, Typ                   | Grundfos, UPE 25-25 | Grundfos, Alpha2 25-40     |
| Gemessene Leistung                | 53 Watt             | 6 Watt                     |
| Stromverbrauch pro Jahr           | 240 kWh             | 30 kWh                     |
| <b>=&gt; jährliche Einsparung</b> |                     | <b>210 kWh oder 39 CHF</b> |

## Winterdienst in Frenkendorf

Es ist uns ein Anliegen, Sie zu Beginn des Winters in gewohnter Weise über die Organisation des Winterdienstes in Frenkendorf zu informieren. Die Verantwortlichen in Gemeinderat, Bau- und Wegverwaltung hören immer wieder Kritik zum Umfang des Winterdienstes. Für die Einen wird zu wenig getan, andere wiederum stören sich am Engagement von Bau- und Wegverwaltung.

In der bescheidenen Höhenlage unserer Gemeinde wechseln die Temperaturen häufig über bzw. unter den Gefrierpunkt. Nächtlicher Frost nach Tauwetter während des Tages führt zur gefürchteten Eisbildung. Der Entscheid über den Einsatz von Maschinen und Streumitteln muss rasch getroffen werden – die Wetterentwicklung ist aber nicht immer abzuschätzen.

Die Mittel zur Bekämpfung der Gleitgefahr sind mit Nachteilen verbunden. Streusalz belastet Boden und Gewässer, es führt zu Schäden an Pflanzen, Fahrzeugen und Strassen. Der Einsatz von Splitt ist mit einem hohen Aufwand für das Wegräumen von Strassen und aus Kanalisationsschächten verbunden. Zudem ist Splitt nicht so umweltfreundlich, wie dies auf den ersten Blick erscheint. Bei Temperaturen um den Gefrierpunkt entfaltet Splitt zudem nur beschränkte Wirkung: Der Splitt friert ein und wird dadurch wirkungslos.

### Anordnungen für den Winterdienst 2015/2016

- **Streusalz** wird sparsam und nur soweit notwendig eingesetzt.
- **Trottoirs und Fusswege** werden mit dem Kleintraktor gepflügt und gesalzen.
- **Schwarzgeräumt**, das heisst gepflügt und gesalzen, werden die folgenden Verkehrsflächen:
  - Fahrroute des Regionalbusses,
  - Adlergasse,
  - Adlerfeldstrasse ab Gassackerweg bis Ende Siedlungsgebiet,
  - Schulstrasse an der Halde,
  - vereinzelte weitere Strassenabschnitte und problematische Verzweigungen,
  - Trottoirs,
  - Zufahrt Eben-Ezer.
- **Die übrigen Gemeindestrassen** werden nur gepflügt und – soweit dies unsere beschränkte maschinelle Ausrüstung erlaubt – gesalzen.
- **Bei extremen Verhältnissen** (Eisregen, frierende Nässe usw.) ist der Einsatz von Streusalz unumgänglich.

## Vorsicht ist immer geboten!

Es wird leider nicht möglich sein, den Winterdienst auf allen Fahrbahnen und Trottoirs gleichzeitig und schon am frühen Morgen auszuführen. Winterausrüstung und angepasstes Verhalten aller Verkehrsteilnehmer/innen unterstützen die Sicherheit auf den Strassen.

**Streugutbehälter** sind an folgenden Stellen platziert:

- Adlergasse, Abzweigung Erlistrasse,
- Adlerfeldstrasse, Abzweigung Weingartenstrasse,
- Eben-Ezer-Weg,
- Eggstrasse, Abzweigung Eggrainwegli,
- Friedhofwegli, beim alten Friedhof,
- Haldenweg, unterhalb des Gasthofs Wilden Mann,
- Lindenstrasse/Rüttigasse, bei der Trafostation.

Diese Streugutbehälter ermöglichen den Verkehrsteilnehmerinnen und Verkehrsteilnehmern bei schwierigen Strassenverhältnissen selbst aktiv zu werden und an besonders exponierten Stellen im Sinne einer Soforthilfe Splitt zu streuen.

### Parkierte Fahrzeuge dürfen nicht zum Hindernis werden

Das im Winterdienst eingesetzte Personal ist darauf angewiesen, dass die Lenkerinnen und Lenker ihre Fahrzeuge auf dem öffentlichen Strassenareal regelmässig so parkieren, dass die Schneeräumungsarbeiten nicht behindert werden. Probleme gibt es erfahrungsgemäss im Bereich von Strassenverzweigungen und auf schmalen Strassen. Wir verweisen dazu auf Art. 20 Absatz 3 der Verordnung über die Strassenverkehrsregeln.

Wir danken allen Mitbürgerinnen und Mitbürgern für ihr Verständnis und ihre Nachsicht, wenn der Winterdienst trotz des Einsatzes unserer Wegverwaltung einmal nicht ihren Vorstellungen entsprechen sollte. Einen schönen und unfallfreien Winter wünscht Ihnen

*Der Gemeinderat*

**DIEFFENBACH**  
**HEIZUNGEN GMBH**

KOMPETENT IN SACHEN HEIZUNGEN

- Neubauten
- Umbauten
- Heizungssanierungen
- Heizungsreparaturen
- Boilerreinigungen

Hauptstrasse 14 | 4133 Pratteln  
061 901 31 44 | info@schneider-sss.ch



### Sirenentest am 3. Februar 2016

Am Mittwoch, 3. Februar 2016, findet der jährliche Sirenentest statt. Dabei wird die Funktionsbereitschaft der Sirenen für den «Allgemeinen Alarm» und für den «Wasseralarm» getestet. Es sind keine Verhaltens- und Schutzmassnahmen zu ergreifen.

Um 13.30 Uhr wird in der ganzen Schweiz das Zeichen «Allgemeiner Alarm», ein regelmässig auf- und absteigender Heulton von einer Minute Dauer, ausgelöst. Nach einer Pause von drei bis fünf Minuten erfolgt eine Wiederholung des Alarms.

Bei auftretenden Störungen darf die Sirenenkontrolle bis 14.00 Uhr weiter geführt werden.

### Kein Wasseralarm-Test im Kanton Basel-Landschaft

Im Kanton Basel-Landschaft gibt es keine Stauanlagen, welche mit Sirenen für den Wasseralarm ausgerüstet sind.

In gefährdeten Gebieten, unterhalb von grossen Stauanlagen, erfolgt dieser Test zwischen 14.15 Uhr und 15.00 Uhr. Dabei ertönen zwölf tiefe Dauertöne von je 20 Sekunden in Abständen von je 10 Sekunden.

Insgesamt werden in der Schweiz an diesem Tag über 8500 Sirenen (ca. 4750 fest installierte und rund 3000 mobile – sowie 750 Wasseralarmsirenen) auf ihre Funktionstüchtigkeit getestet.

Wenn das Zeichen «Allgemeiner Alarm» ausserhalb der angekündigten Sirenenkontrolle ertönt, bedeutet dies, dass eine Gefährdung der Bevölkerung möglich ist. In diesem Fall ist die Bevölkerung aufgefordert, **Radio zu hören, die Anweisungen der Behörden zu befolgen und die Nachbarn zu informieren.**

Hinweise und Verhaltensregeln finden sich im Internet unter [www.sirenentest.ch](http://www.sirenentest.ch)



**IT Services Kürsteiner** [profifon.ch](http://profifon.ch)

Beratung, Entwicklung, Sicherheit, Hardware, Software, Netzwerk, Internet, Webdesign, Telefonie, Virtualisierung, Archivierung, ERP Lösung

**IT Services Kürsteiner GmbH** 061 901 93 00  
Bächliackerstrasse 2, 4402 Frenkendorf [www.itsk.ch](http://www.itsk.ch)

### Mittagstisch Kindergarten- und Primarschule Frenkendorf



Ursula Schaub und Hanna Müller

Am 22. Dezember 2015 hatten Ursula Schaub, Köchin und Hanna Müller, Hilfsköchin ihren letzten Arbeitstag beim Mittagstisch. Mit der Einführung des schulgängenden Angebots im August 2009 waren beide Damen für die Zubereitung der Mahlzeiten für die Kinder zuständig. Mit viel Herzblut und Engagement erledigten sie diese Aufgabe und trugen in vieler Hinsicht zum guten Gelingen des Mittagstisches bei. Seit der Standortverlegung im August 2015 in die Schulanlage Egg, erfreute sich das Angebot sogar einer grossen Zunahme an Kindern, was auch zu einem Mehraufwand in der Küche führte. Wir danken ganz herzlich für 6 ½ Jahre geleistete Dienste zum Wohle unserer Kinder und für die gute Sache «Mittagstisch» der Gemeinde Frenkendorf. Wir wünschen Frau Ursula Schaub und Frau Hanna Müller viel Glück, Zufriedenheit und gute Gesundheit für ihren wohlverdienten Ruhestand.

Ruth Janzi  
Gemeinderätin

### Jetzt einfacher bezahlen – mit der TWINT-App



Die Einwohnergemeinde Frenkendorf bietet Ihnen neu einen alternativen Weg an, wie Sie schnell und einfach bezahlen können. Wenn Sie Postfinance- oder Bankkunde sind, können Sie Ihr Konto mit der TWINT-App koppeln und dadurch direkt über das Smartphone bezahlen. TWINT funktioniert ohne Kreditkarte im Hintergrund, trotzdem hat diese Zahlungsart einen sehr hohen Sicherheitsstandard. Weitere Informationen erhalten Sie auf [www.twint.ch](http://www.twint.ch).

## Anmeldeformular Grüngut- und Häckseldienst vom 26. Januar 2016

Formular abtrennen und bis spätestens **Montag, 11.30 Uhr (vor dem Sammeltag)**, dem Gemeindezentrum Bächliacker, Bächliackerstrasse 2, zustellen.

*Das Häckselgut muss am Dienstag um 7.00 Uhr bereitgestellt sein.*

*Es können keine telefonischen Anmeldungen entgegengenommen werden.*

Name: \_\_\_\_\_  Häckseldienst

Adresse: \_\_\_\_\_  Schnittgut abführen

\_\_\_\_\_  Schnittgut behalten

\_\_\_\_\_  Grünabfuhr

**Grüne Gebührenmarken (nur erhältlich im Gemeindezentrum Bächliacker) auf Anmeldeformular oder Behälter kleben:**

➔ bis 75 Liter CHF 2.50 (1 Marke)

➔ 76 bis 140 Liter CHF 5.- (2 Marken)

**Wichtig: Ohne fristgerechte schriftliche Anmeldung kann Ihr Grüngut nicht verarbeitet werden. Zu spät eingereichte Anmeldungen können nicht mehr berücksichtigt werden.**

**So bezahlen Sie die Gebühr von CHF20.- für den Häckseldienst bis 10 Minuten Arbeit:**

|   |  |   |  |
|---|--|---|--|
| <b>GEBÜHREN<br/>MARKE</b><br>  | <b>GEBÜHREN<br/>MARKE</b><br> | <b>GEBÜHREN<br/>MARKE</b><br> | <b>GEBÜHREN<br/>MARKE</b><br> |
| <b>Bitte beachten Sie:</b><br>Nach Ablauf der Anmeldefrist eingegangene Anmeldeformulare können nicht mehr berücksichtigt werden. Die Mitarbeiter des Werkhofs danken für die Zusammenarbeit. |  |   |  |
| <br><b>FRENKENDORF</b>   | <br><b>FRENKENDORF</b>        | <br><b>FRENKENDORF</b>        | <br><b>FRENKENDORF</b>        |
| <b>GEBÜHREN<br/>MARKE</b><br>  | <b>GEBÜHREN<br/>MARKE</b><br> | <b>GEBÜHREN<br/>MARKE</b><br> | <b>GEBÜHREN<br/>MARKE</b><br> |
| <b>Bitte beachten Sie:</b><br>Nach Ablauf der Anmeldefrist eingegangene Anmeldeformulare können nicht mehr berücksichtigt werden. Die Mitarbeiter des Werkhofs danken für die Zusammenarbeit. |  |   |  |
| <br><b>FRENKENDORF</b>   | <br><b>FRENKENDORF</b>        | <br><b>FRENKENDORF</b>        | <br><b>FRENKENDORF</b>        |

# GUTE POLITIK BRAUCHT GUTE KÖPFE DIE FRENKEN DORF PARTEI HAT BEIDES!

Geschätzte Stimmbürgerinnen und Stimmbürger

Am 28. Februar sind Gemeindewahlen. Ihre Stimme zählt! Engagiert und Lösungsorientiert werden wir auch in den nächsten Jahren den Herausforderungen in unserer Gemeinde begegnen.

- **Wir stehen auch in Zukunft für eine offene, konstruktive, zukunftsgerichtete Politik mit ernsthafter Eigenverantwortung unserer Bürgerinnen und Bürger!**

## Sichere Werte in den Gemeinderat



**Roger Gradl**  
Vizepräsident, bisher, FDP



**Ruth Janzi**  
bisher, FDP

### Liste 1 !

## Kompetenz in die Gemeindekommission



Urs Gmünder



Roland Keiser



Roger Andris



Markus Schlageter



Daniel Buser



Stefan Kürsteiner



Claudio Lotti



Thomas Schütt



Roy Gradl



Patrick Schaffner



Markus Comment



Dieter Jeker



Cagri Aslan



Lukas Weisshaar



Michael Hofstetter

**FDP**  
Die Liberalen

Wir danken für Ihr Vertrauen!



[www.fdp-frenkendorf.ch](http://www.fdp-frenkendorf.ch) / Die positive Kraft in der Gemeinde!

## Veranstaltungskalender Januar–Februar 2016 Angaben ohne Gewähr

| Datum                                  | Beginn          | Anlass  | Ort  | Organisator                                |
|--|-----------------|---|--|--|
| Mo., 18. Jan. 2016                     | 18.00–20.30 Uhr | Blutspenden in Frenkendorf  | Schulhaus Egg,<br>Militärunterkunft                        | Samariterverein<br>Frenkendorf-Füllinsdorf |
| Do., 28. Jan. 2016                     | 17.00 Uhr       | Drahtzugmüllerin  | Elefantenhaus, Füllinsdorf                                 | Seniorenverein Frenkendorf<br>und Umgebung |
| Sa., 30. Jan. 2016                     | 09.00–18.00 Uhr | Meisterschaft UHC<br>Frenkendorf-Füllinsdorf  | Turnhalle Egg  | UHC Frenkendorf-Füllinsdorf                |
| So., 31. Jan. 2016                     |                 | Meisterschaft UHC<br>Frenkendorf-Füllinsdorf  | Turnhalle Egg  | UHC Frenkendorf-Füllinsdorf                |
| Mi., 3. Feb. 2016                      | 20.00–22.00 Uhr | Monatsübung   | Samariterlokal,<br>Fasanenstr. 32, Frenkendorf             | Samariterverein<br>Frenkendorf-Füllinsdorf |
| So., 7. Feb. 2016                      | 10.00–17.00 Uhr | Museumsöffnung  |  | VV Frenkendorf                             |
| Mo., 8. Feb. bis<br>Fr., 12. Feb. 2016 | 10.00–16.00 Uhr | Polysportive Kinder-Camps   | Swiss Mega Park/Bächliacker<br>Schützenstr. 2, Frenkendorf | Verein Kinder-Camps                        |
| So., 14. Feb. 2016                     | ab 19.30 Uhr    | Es wird in den Restaurants und<br>im Cliquehaller gschnitzelbänklet,<br>gruggt, pfyffe und drummet                        |  | FAKO                                       |
| Mo., 15. Feb. 2016                     | 14.00 Uhr       | Fasnachtszug mit ca. 65<br>teilnehmenden Gruppen +<br>anschliessend Guggenkoncert<br>auf dem Dorfplatz und Beizenfasnacht |  | FAKO                                       |
| Mi., 17. Feb. 2016                     | 14.00 Uhr       | Nachwuchsfasnachts-Umzug  |  | FAKO                                       |
| Fr., 19. Feb. 2016                     | ab 19.30 Uhr    | Cherusbäll im Saal zum Wilden<br>Mann mit diversen Bars,<br>Guggen + musikalischer Unterhaltung                           |  | FAKO                                       |
| So., 28. Feb. 2016                     | 09.00–18.00 Uhr | Meisterschaft UHC<br>Frenkendorf-Füllinsdorf  | Turnhalle Egg  | UHC Frenkendorf-Füllinsdorf                |

### Buchungsbestimmungen bei den GA-Tageskarten Gemeinde Frenkendorf

Januar 2016

| Mo | Di | Mi | Do | Fr | Sa | So |
|----|----|----|----|----|----|----|
|    |    |    |    | 1  | 2  | 3  |
| 4  | 5  | 6  | 7  | 8  | 9  | 10 |
| 11 | 12 | 13 | 14 | 15 | 16 | 17 |
| 18 | 19 | 20 | 21 | 22 | 23 | 24 |
| 25 | 26 | 27 | 28 | 29 | 30 | 31 |

Februar 2016

| Mo | Di | Mi | Do | Fr | Sa | So |
|----|----|----|----|----|----|----|
| 1  | 2  | 3  | 4  | 5  | 6  | 7  |
| 8  | 9  | 10 | 11 | 12 | 13 | 14 |
| 15 | 16 | 17 | 18 | 19 | 20 | 21 |
| 22 | 23 | 24 | 25 | 26 | 27 | 28 |
| 29 |    |    |    |    |    |    |

März 2016

| Mo | Di | Mi | Do | Fr | Sa | So |
|----|----|----|----|----|----|----|
|    | 1  | 2  | 3  | 4  | 5  | 6  |
| 7  | 8  | 9  | 10 | 11 | 12 | 13 |
| 14 | 15 | 16 | 17 | 18 | 19 | 20 |
| 21 | 22 | 23 | 24 | 25 | 26 | 27 |
| 28 | 29 | 30 | 31 |    |    |    |

April 2016

| Mo | Di | Mi | Do | Fr | Sa | So |
|----|----|----|----|----|----|----|
|    |    |    |    | 1  | 2  | 3  |
| 4  | 5  | 6  | 7  | 8  | 9  | 10 |
| 11 | 12 | 13 | 14 | 15 | 16 | 17 |
| 18 | 19 | 20 | 21 | 22 | 23 | 24 |
| 25 | 26 | 27 | 28 | 29 | 30 |    |

- 1,2,3 oder 4 Karten verfügbar
- Ausgebucht
- Noch nicht buchbar

Die Tageskarte ermöglicht die freie Fahrt auf allen Strecken der SBB, RhB und mit dem Postauto sowie den meisten konzessionierten Privatbahnen und vielen **Schiffsbetrieben der Schweiz für nur CHF 45.00!** Gerne geben wir Ihnen mit der nachfolgenden Aufstellung einen momentanen Überblick über die noch freien Daten. Buchen Sie noch heute über **www.tageskarte-gemeinde.ch** oder rufen Sie uns an (Tel.-Nr. 061 906 10 10) und sichern Sie sich Ihre Tageskarte für **nur CHF 45.00 pro Stück. Bitte nehmen Sie zur Kenntnis, dass die «Tageskarte Gemeinde» nur noch an Einwohnerinnen und Einwohner von Frenkendorf verkauft werden darf.**

Die Buchungsbestimmungen finden Sie ebenfalls im Internet oder informieren Sie sich telefonisch über die Bedingungen – wir geben Ihnen gerne Auskunft.

Ab sofort gelangen Sie auch über unsere Homepage [www.frenkendorf.bl.ch](http://www.frenkendorf.bl.ch) direkt auf die Buchungsseite der Tageskarten. Auch können Sie bequem mit dem Smartphone/Handy über eine speziell eingerichtete Maske Ihre Tageskarte buchen.

Stand: 11.01.2016



Liebe Stimmbürgerinnen und Stimmbürger

Unsere motivierten und engagierten Kandidatinnen und Kandidaten werden sich im Gemeinderat und der Gemeindekommission für ein zukunftsorientiertes, familienfreundliches, ökologisches und soziales Frenkendorf einsetzen. Für Ihre Unterstützung möchten wir uns bedanken.

Ihre SP Frenkendorf



**Öffnungszeiten/Telefonbedienung  
der Bürgergemeinde**

Montag 15.00 bis 18.30 Uhr  
Donnerstag 8.30 bis 11.00 Uhr

**Sprechstunde  
des Bürgergemeindepräsidenten**

Montag 17.30 bis 18.30 Uhr  
nach Vereinbarung

**Adresse**

Bürgergemeinde Frenkendorf  
Hauptstrasse 2, 4402 Frenkendorf  
Telefon 061 901 34 49, Fax 061 901 35 92  
E-Mail: bg.frenkendorf@bluewin.ch  
Homepage: www.bg-frenkendorf.ch



Bürgergemeinde  
4402 Frenkendorf



**Bestellung für Brennholz**

Name: \_\_\_\_\_

Vorname: \_\_\_\_\_

Adresse: \_\_\_\_\_

Telefon \_\_\_\_\_

Datum \_\_\_\_\_

Unterschrift \_\_\_\_\_

**Angebot**

**Kosten**

|                        |             |
|------------------------|-------------|
| ___ Buchenspältern 1 m | 120.00/Ster |
| ___ Schnitt 50 cm      | 170.00/Ster |
| ___ Schnitt 33 cm      | 180.00/Ster |
| ___ Schnitt 25 cm      | 200.00/Ster |
| ___ Cheminéeholz 33 cm | 17.00/Bund  |
| ___ Cheminéeholz 25 cm | 16.00/Bund  |
| ___ *Spaltstock        | 30.00/Stk.  |

\* Nur auf Bestellung

**Die Hauslieferung wird mit CHF 25.00 verrechnet.**

Gewünschter Liefertermin: \_\_\_\_\_

**Grün ab Wald** (ab 1. Februar bis 30. April)

| Anzahl                 | Kosten     |
|------------------------|------------|
| ___ Buchenspältern 1 m | 90.00/Ster |

Brennholz bestellen können Sie per Post oder per  
E-Mail: waldchef.frenkendorf@bluewin.ch  
oder Telefon Nr. 079 757 71 51

Bürgergemeinde  
4402 Frenkendorf



**Gabholz ab Wald – für Ortsbürger:**  
(bestellen bis spätestens 30. April 2016)

Name: \_\_\_\_\_

Vorname: \_\_\_\_\_

Strasse: \_\_\_\_\_

PLZ/Ort: \_\_\_\_\_

Tel.-Nr.: \_\_\_\_\_

Datum: \_\_\_\_\_

Unterschrift: \_\_\_\_\_

**2 Ster Mischholz Fr. 100.00**

Das bestellte Gabholz muss bis Ende 2016  
aus dem Wald abgeholt werden.



**GEMEINDERATS-  
WAHLEN 2016**

**Nils Jocher**

- engagiert
- jung
- zuverlässig



## Wichtige Adressen

### Gemeindeverwaltung

Homepage: [www.frenkendorf.ch](http://www.frenkendorf.ch)  
 E-Mail: [gemeindeverwaltung@frenkendorf.bl.ch](mailto:gemeindeverwaltung@frenkendorf.bl.ch)  
[anzeiger@frenkendorf.bl.ch](mailto:anzeiger@frenkendorf.bl.ch)  
[einwohnerdienste@frenkendorf.bl.ch](mailto:einwohnerdienste@frenkendorf.bl.ch)

Montag 9.00 bis 11.30 Uhr  
 und 14.00 bis 18.30 Uhr  
 Dienstag bis Freitag 9.00 bis 11.30 Uhr  
 und 14.00 bis 16.30 Uhr

### Sozialdienst

Montag bis Freitag 9.00 bis 11.30 Uhr

### Sprechstunde des Gemeindepräsidenten

im Gemeindezentrum Bächliacker, 2.Stock  
 jeweils montags 17.30 bis 18.00 Uhr  
 E-Mail: [gemeindepraesident@frenkendorf.bl.ch](mailto:gemeindepraesident@frenkendorf.bl.ch)

### Telefon und Fax

Allgemeine Auskünfte 061 906 10 10  
 Fax 061 906 10 19  
 AHV-Gemeindezweigstelle 061 906 10 10  
 Bereich Bau 061 906 10 50  
 Fax 061 906 10 59

Fachstelle Umwelt, Energie und Abfall 061 906 10 55

Bestattungsamt 061 906 10 10  
 Einwohnerdienste 061 906 10 10  
 Fax 061 906 10 19

Bereich Finanzen 061 906 10 30  
 Fax 061 906 10 39

Gemeindepolizei 061 906 10 13  
 Objektwesen (Kataster) 061 906 10 43  
 E-Mail: [kataster@frenkendorf.bl.ch](mailto:kataster@frenkendorf.bl.ch)  
 Sekretariat Gemeindeverwalter 061 906 10 42  
 Fax 061 906 10 19

Sekretariat Gemeinderat 061 906 10 42  
 Fax 061 906 10 19

Sozialdienst 061 906 10 60  
 Fax 061 906 10 39

Steuern 061 906 10 20

### Feuerwehr

### Notruf 112

### Sektionschef

(Kreiskommando Liestal) 061 552 72 72

### Zivilschutzstelle Altenberg,

Frenkendorf 061 906 10 46

### Zivilstandsamt BL Arlesheim

zuständig für die Einwohner- und 061 552 45 00  
 Bürgergemeinde Frenkendorf Fax 061 552 45 01

### SPITEX Regio Liestal

[www.spitex-regio-liestal.ch](http://www.spitex-regio-liestal.ch)  
 Schützenstrasse 10, 4410 Liestal 061 926 60 90  
 Fax 061 926 60 91  
 E-Mail: [info@spitexrl.ch](mailto:info@spitexrl.ch)

### Telefonsprechzeiten:

Montag bis Freitag 8.00 bis 11.00 Uhr  
 und 14.00 bis 15.00 Uhr  
 übrige Zeit Telefonbeantworter

### Tagesstätte für Betagte

061 922 05 05

### Spitex à la carte

061 921 07 00

### FAZ Familienzentrum Treffpunkt

Bahnhofstrasse 16 061 901 27 07  
[www.faz-treffpunkt.ch](http://www.faz-treffpunkt.ch)  
 E-Mail: [info@faz-treffpunkt.ch](mailto:info@faz-treffpunkt.ch)

### Mittagstisch Kindergarten/Primarschule

Leitung Mittagstisch 079 750 90 04  
 E-Mail: [mittagstisch@frenkendorf.bl.ch](mailto:mittagstisch@frenkendorf.bl.ch)

### Mittagstisch Sekundarschule

Sekretariat Sekundarschule 061 906 22 40  
 E-Mail: [info@sekfrenkendorf.ch](mailto:info@sekfrenkendorf.ch)

### Mütter- und Väterberatung

Telefonische Auskunft und Beratung 079 939 71 38  
 Montag bis Freitag 8.00 bis 10.00 Uhr

### SOS-Fahrdienst

079 863 65 49

### Schulsozialdienst

Kindergarten- und Primarschulstufe 079 324 28 81  
 Sekundarstufe I 079 643 01 11

### Musikschule

061 927 91 45  
[musikschule@rm-liestal.ch](mailto:musikschule@rm-liestal.ch)  
[www.rm-liestal.ch](http://www.rm-liestal.ch)

### Tagesfamilien

**Oberes Baselbiet** 061 902 00 40

Rathausstrasse 49, 4410 Liestal

[www.vtob.ch](http://www.vtob.ch), E-Mail: [info@vtob.ch](mailto:info@vtob.ch)

### Büroöffnungszeiten:

Gemäss Ansage  
 Combox/Telefonbeantworter

### Robinsonspielplatz

**Hülftenmätteli** 061 901 71 77

[www.robiplatz.ch](http://www.robiplatz.ch)

### Öffnungszeiten:

Mi + Do 13.30 bis 17.00 Uhr



**s`Drummeli  
vo Fränkedorf  
45. HC-Plausch**

Freitag, 5. Februar 2016  
Samstag 6. Februar 2016

*Eintritte:*

*Freitag / Samstag: Saal Fr. 22.–/Balkon Fr. 17.–  
Kinder unter 12 J.: Saal Fr. 17.–/Balkon Fr. 12.–*

Die Halbmond-Clique Frenkendorf führt am Freitag 5. und 6. Februar 2016 den 45. HC-Plausch (s`Drummeli vo Fränkedorf) durch. Der vorfasnächtliche Unterhaltungsabend findet im Saalbau des Wilden Mann in Frenkendorf statt. Das Programm beginnt an beiden Abenden um **20.00** Uhr. Die Türöffnung ist um 18.45 Uhr.

Der Vorverkauf findet am Dienstag, 2. Februar 2016 ab 18.30–20.00 Uhr im Halbmond – Cliquenkeller im alten Gemeindehaus in Frenkendorf statt (**max. 10 Eintritte pro Person**).

Mittwoch, 3. Februar–5. Februar bis 16.00 Uhr in der Bäckerei – Konditorei Süesses & Guets Frenkendorf

Mit schränzenden Guggenvorträgen, unterhaltsamen Rahmenspielen, amüsanten Schnittzelbänken und selbstverständlich mit fasnächtlichen Trommel - und Pfeifervorträgen unsererseits, können wir Ihnen ein abwechslungsreiches Programm präsentieren.

Am Freitag und Samstag wird die Bar erst nach Programmschluss geöffnet, Unterhaltung mit DJ White.

Die Halbmond-Clique als Gastgeber und die übrigen mitwirkenden Gruppen freuen sich im Voraus darauf, viele Freunde und Gönner am 45. HC-Plausch begrüßen zu dürfen.

<http://www.halbmondclique.ch>



# 45. HC-Plausch

**s`Drummeli vo Fänkedorf**

**Freitag, 05. Februar 2016**

**Samstag, 06. Februar 2016**

**Vorverkauf:**

**Dienstag, 02. Februar 2016**

**18:30 – 20:00 Uhr im Cliquenlokal**

**Im Saal zum Wilden Mann Frenkendorf**

<http://www.halbmondclique.ch>



# In den Gemeinderat

bisher



**Andi Trüssel**

**Erfahren  
Gradlinig  
Zielorientiert**

bisher



**Danica Rohrbach**

**Pragmatisch  
Authentisch  
Bodenständig**



**Dominik Egger**

**Heimatverbunden  
Bürgernah  
Lösungsorientiert**

**Liste  
3**



Wir empfehlen auch die Gemeinderats-Kandidatin  
und Kandidat der FDP



**Gemeindebibliothek Füllinsdorf**

Öffnungszeiten:

Dienstag 9–11 Uhr und 15–19 Uhr

Mittwoch, Donnerstag, Freitag 15–18 Uhr

Samstag 10–12 Uhr

**Bei uns finden Sie immer die neusten Medien und Bestseller!**

Wir verleihen Romane, Biografien, Kinder- und Jugendbücher, Sachbücher, Musik-CDs, DVDs, Hörbücher etc. Sie können aus über 9000 Medien auswählen! Die Jahresgebühr beträgt CHF 35.–, Kinder und Jugendliche bis 20 Jahre bezahlen nur eine einmalige Einschreibegebühr von CHF 5.–.

**Kennen Sie schon «Gigampfe, Värslı stampfe», unser Angebot für Kinder?**

Im Rahmen von «BUCHSTART» (ein gesamtschweizerisches Projekt zur Frühsprach-Förderung und zur ersten Begegnung von Kleinkindern mit Büchern) können die Kleinsten, ab ca. einem Jahr, in Begleitung ihrer Eltern oder Grosseltern erleben, wie spannend die Welt der Sprache und der Bücher ist. Sie entdecken gemeinsam mit anderen Kindern Krabbelgeschichten, Bewegungs- und Fingervärslı. Mit Klang und Rhythmus sind Kinderreime der Einstieg in die Welt der Sprache!



**Buchstart**

«Gigampfe, Värslı stampfe» findet **jeden 1. Donnerstag des Monats** in unserer Bibliothek statt. Wir laden Sie und Ihre Kinder herzlich dazu ein! Nächster Termin: **4. Februar 2016, 10.00–10.30 Uhr**. Eine Anmeldung ist nicht erforderlich.

Wir freuen uns auf Ihren Besuch!

*Gemeindebibliothek Füllinsdorf, Mühlerainstrasse 24, Füllinsdorf (bei der Bushaltestelle Niederschönthal)*

[www.bibliothek-fuellinsdorf.ch](http://www.bibliothek-fuellinsdorf.ch)



**Das grosse Kleinunternehmen plant, projiziert und führt aus:**

**Umbauten | Anbauten | Renovationen | Unterhalt + Bauservice**

Talstrasse 5, 4402 Frenkendorf

Telefon 061 901 29 81 | Fax 061 901 29 49 | Natel 079 311 57 36

wenger-bau@bluewin.ch

... Bitte ausschneiden und aufbewahren ...

**Ihre Steuererklärung**

Gerne erledigen wir auch Ihre Steuererklärung

**kostengünstig, kompetent, schnell**  
auch per Postzustellung möglich

**Rufen Sie uns einfach an: 079 625 02 09**

*optimal* Versicherungstreuhand, Lukas Weisshaar  
Steuerklärungen, Buchhaltung,  
unabhängige Versicherungsberatung  
Schauenburgerstrasse 15, 4402 Frenkendorf

**BÜTZBERGER**  
Haustechnik

**4414 Füllinsdorf**

Sanitär · Heizung · Badezimmergestaltung

061 902 18 03 · buetzberger-ht.ch

- Neu- und Umbauten
- Badezimmer-Sanierung
- Heizungs-Sanierung
- Boilarentkalkung
- Allgemeine Service- und Reparaturarbeiten
- Exklusive Ausstellung

Gut versorgt

mit feinem Essen



Der Spitex-Mahlzeitendienst liefert frische gekühlte Fertigmahlzeiten zum selbst Aufwärmen oder eine tägliche warme Mahlzeit auf den Tisch. Denn gute Ernährung wirkt heilsam!

Spitex Regio Liestal – 061 926 60 90 – [www.spitex-regio-liestal.ch](http://www.spitex-regio-liestal.ch)

# In die Gemeindekommission

Bisher



Franz Janzi

Bisher



Dominik Egger

Bisher



Philipp Kerker

Bisher



Rolf Weyermann

Bisher



Sascha Zimmermann



Pascal Glanzmann



Christoph Heinzle



Jean-Pierre Hirt



Daria Liach



Karl Müller



Stefan Müller



Christian Pfistner



Sandra Pfistner



Roger Weisskopf

Liste **3**





# **F A K O FRENKENDORF**

Präsi und Umzugschef:

Christian Probst, Neufeldstr. 3, Frenkendorf, Tel.: 079 448 14 66

## **D'FRÄNKEDÖRFER FASNACHTS-BLAGEDDE 2015**



### **Sujet: «Mir jubiliere»**

D'Frau Fasnacht überleit,  
was me zu 3 Jubilante seit.  
S'FAKO wo sit 40 Jahr mit dr Organisation düen glänze,  
d'Güllepumpi wo sit 70 Jahr düen schränze,  
d'Fränkespatze es isch wohr,  
gits als Wageclique au 40 Jahr.  
Und so währendem denke,  
dass me nit eifach nur e Torte cha schenke.  
Gumpt sie uf und seit: «Ich weiss was diä sette,  
im 2016 zäme uf d'Plagette.»  
So macht sie ä Torte und duet gratuliere,  
hofft dass mir zäme e schöni Fasnacht chönne fiire.  
In dem Sinn, griisset Fasnacht, gross und chlei,  
und lönd d'Sorge eifach mol dehei.  
D'Sunne sell vo obe lache  
und s'bunte Triebe e jedem e Freudeli mache.  
Ob am Strosserland oder aktiv debi,  
d'Fasnacht '16 sell für alli unvergesslech si.

*Eines steht somit bereits heute schon fest: **Fasnacht z'Fränkedorf, das muesch erlābe!***



# FAKO FRENKENDORF

Präsi und Umzugschef:

Christian Probst, Neufeldstr. 3, Frenkendorf, Tel.: 079 448 14 66

## D'FRÄNKEDÖRFER FASNACHTS-BLAGEDDE 2016

### Sujet: «Mir jubiliere»

Wie bereits in den letzten Jahren wird die Frenkendorfer Fasnacht mit der offiziellen Blagedde-Vernissage eröffnet. Diese findet jeweils in einem kleinen Rahmen statt und wird durch das Fasnachtskomitee Frenkendorf, FAKO, durchgeführt. Zur Vernissage sind jeweils die Blagedde-Künstler und eine kleinere Gesellschaft, welche direkt oder indirekt von der Fasnacht betroffen ist oder etwas zum aktiven Dorfleben beigetragen hat, eingeladen.

Das FAKO entschied sich dieses Jahr die ehemaligen FAKO-Präsidenten einzuladen. Die Vernissage fand im Ortsmuseum von Frenkendorf statt.

Wie in den letzten Jahren wurde die Blagedde wiederum mittels eines öffentlichen Wettbewerbs ermittelt. In der ersten FAKO-Sitzung zur Fasnacht 2016 wurde die Blagedde aus den insgesamt 5 eingereichten Vorschlägen durch die Mitglieder des FAKO's ausgewählt und anschliessend durch die Firma Renè F. Müller AG in Basel geprägt.

Das Blageddesujet bezieht sich auf die drei zusammenfallenden Jubiläen: 40 Jahre FAKO Fränkendorf, 70 Jahre Güllepumpi und 40 Jahre Fränkespatze.

Idee und Zeichnung stammen von Pascal Glanzmann, welcher aktiv bei den Fränkespat-

zen aus Frenkendorf Fasnacht macht. Wir gratulieren Pascal zu seinem ersten und hoffentlich nicht letzten Blageddenvorschlag und bedanken uns bei allen Künstlern, welche uns alljährlich vor die schwierige Aufgabe stellen, den «richtigen» Vorschlag auszuwählen. Seit Freitag, dem 8. Januar ist die 2016 Blagedde bei allen aktiven Fasnächtlern und beinahe sämtlichen Detaillisten, Restaurants und Dienstleistungsbetrieben in Frenkendorf in den Varianten Gold (Fr. 30.-), Silber (Fr. 12.-) und Kupfer (Fr. 7.-) erhältlich. Die Preise erfuhr gegenüber den letzten Jahren wiederum keine Änderungen.

**Unbedingt vormerken:** Am 14. Februar, ab halb acht zobe wird in de Reschaurants und Cliquehäller gschnitzelbänklet, gruggt, pfyffe und drummet! Am 15. Februar isch dr bekannti Fasnachtsumzug mit ca. 65-zig teilnehmende Gruppe und abschliessendem Guggkonzärt uf äm Dorfplatz und dr Beizefasnacht bis in alli Morgestunde inä. Am Mittwoch, 17. Februar findet dr traditionelli Nachwuchsfasnachts-Umzug nid nur für Eusi Jüngschte statt. Und am Fritig, am 19. Februar findet zum Abschluss vo der Fasnacht 2016 dr Cherusball im Saal zum Wildä Maa mit diverse Bars, Gugge und musikalischer Unterhaltig statt!

*Eines steht somit bereits heute schon fest:*

**Fasnacht z'Fränkedorf,  
das muesch erläbe!**

Im Oberdorf von **Frenkendorf**, Fasanenstrasse 29, vermieten wir per sofort oder nach Vereinbarung, schöne

### 3-Zimmer-Dachwohnung 64 m<sup>2</sup>

mit Blick ins Grüne

Offene Küche, Bad/WC, Parkett- und Plattenböden, teilweise mit Dachschrägen, Estrich, Keller. Kein Balkon.

Miete Fr. 1090.-/NK Fr. 200.-

**Dr. Carlos Keller Immobilien AG**

Birsfelden, Tel. 061 317 98 98, [www.dr-keller-immo.ch](http://www.dr-keller-immo.ch)

Eine gute Fahrt durchs 2016 wünscht Ihnen  
Esther Wächli und Team



WÄCHLI

GARAGE  
CARROSSERIE  
SPRITZWERK  
E-SCOOTER  
MULTI-BAGS

Ergolzstrasse 5  
4402 Frenkendorf  
[wachli@waechlicar.ch](mailto:wachli@waechlicar.ch)

Tel. 061 901 17 66  
Fax 061 901 17 74  
[www.waechlicar.ch](http://www.waechlicar.ch)



## Brass in Concert 2016

Bläserklassen

Jugend Brass Band Frühfreh

Jugend Brass Band RML

Sonntag 24. Januar 2016, 11.00 Uhr  
Saalbau Wilden Mann Frenkendorf



Klassen: 4 a Schulhaus Egg Frenkendorf, 4 a Schulhaus Fraumatt Liestal, 6 a Schulhaus Fraumatt Liestal, 6 a Schulhaus Dorf Füllinsdorf

Leitung: Ivan Estermann

Eintritt Frei, Kollekte

Herzlich willkommen im 2016

am

Freitag, 29. Januar 2016

ist unser Club offen

an der Mittelgasse 5  
4402 Frenkendorf

im Kitchen-Bar-Club



geöffnet ab 18.30 Uhr

[www.madlenjaeger.ch](http://www.madlenjaeger.ch)



## Florian Schneider mit Adam Taubitz «Schangsongs»



Florian Schneider mit Adam Taubitz

Sonntag  
17. Januar 2016  
11.00 Uhr

Bürger- und Kulturhaus  
Hauptstrasse 2  
Frenkendorf

Kein Eintritt - Freiwilliger Austritt



## GEMEINDERATS- WAHLEN 2016

Ich wähle **Nils Jocher**,  
weil er sich für alle  
Generationen in  
Frenkendorf engagiert!

Urs Kaufmann



## Einbauschränke nach Mass

Passend in  
jeden Winkel



Platz optimal  
ausgenutzt



Willi Hirt Möbel-Innenausbau GmbH  
Rheinstrasse 73, 4402 Frenkendorf  
Telefon 061 901 55 88  
[www.hirt-schreinerei.ch](http://www.hirt-schreinerei.ch)

## Blues Night – mit der Top Blues Rock Band «Speakeasy»

Erstmaliger Auftritt der italienischen Blues Rock Band «Speak Easy» in der Deutschschweiz am 22. Januar 2016 im Saal des Hotels Wilden Mann in Frenkendorf

Besten American Blues made in Italy können die Besucher der Blues Night im Hotel Wilden Mann in Frenkendorf erleben, wenn die sechs Mitglieder der Band «Speak Easy» die Bühne betreten.

Die Musik von «Speak Easy» ist kraftvoll, groovy und geprägt von den unterschiedlichsten Einflüssen aus vielen Jahren Banderfahrung und vielfältiger Zusammenarbeit mit bekannten Blues-Musikern aus Amerika, Italien und der Schweiz. Die Band hat sich mit viel Leidenschaft der Blues und Soul Musik verschrieben. Ihre Live-Auftritte werden durch zahlreiche Improvisationen bereichert, die auch durch die italienische Herkunft der Bandmitglieder geprägt sind. Der Funke springt unweigerlich auf das Publikum über.

«Speak Easy» tritt in Frenkendorf mit ihrer Standard-Formation auf: **Luca «Lucky» Binda** (Gitarre), **Giuseppe Schillaci** (Piano), **Roberto Rimoldi** (Schlagzeug), **Luca Magnoli** (Bass), **Claudio «Clay» Gatti** (Mundharmonika und Saxophon) und natürlich der Sängerin mit der einfühlsamen Stimme **Mayte Reyes**.

Hörproben können über [www.reverbnation.com/thespeakeasyband](http://www.reverbnation.com/thespeakeasyband) abgerufen werden. Blues-Liebhaber dürfen diesen Anlass nicht verpassen.

Organisatoren\* der Blues Night sind die Odd Fellows ([www.oddfellows.ch](http://www.oddfellows.ch)).

Der Reinerlös fliesst an Körperschaften, die sich mit Jugendarbeit beschäftigen.

**Konzertbeginn am 22. Januar 2016 ist um 20:15 Uhr, Türöffnung um 19.00 Uhr (Konsumationsbestuhlung).**

Platzreservierungen (Adresse und Personenzahl) per Mail an: [ruedi@zurflueh.net](mailto:ruedi@zurflueh.net)

*\* Die Odd Fellows Schweiz sind Teil eines offenen, internationalen Netzwerks mit über 250 Jahren Tradition. Sie streben danach, das menschliche Miteinander nachhaltig positiv, sinnvoll und lebenswert zu gestalten: in aller Freundschaft, im gegenseitigen Respekt und zum Wohl von Gesellschaft und Umwelt. Sie stehen ein für: Persönlichkeitsförderung, ethisches und humanistisches Denken und Handeln und die Pflege der Freundschaft. Weitere Infos: [www.oddfellows.ch](http://www.oddfellows.ch)*

## Blues Night

Freitag, 22. Januar 2016, 20:15

Frenkendorf Saal Rest. Wilden Mann



Italienische Top Blues Rock Band. Leidenschaftlicher Blues mit italienischem Einfluss, kraftvoll und groovy, ein musikalischer Leckerbissen.

**Abendkasse: Eintrittspreis Fr. 25.00** Konsumationsbestuhlung

**Reservation (Adresse und Personenzahl) per Mail an:**  
[ruedi@zurflueh.net](mailto:ruedi@zurflueh.net)

(Saalöffnung 19:00 Uhr, Cüplibar und Snacks)

Erlös zu Gunsten der Jugendarbeit in den beiden Basel

Organisator: **Odd Fellows** ([www.oddfellows.ch](http://www.oddfellows.ch))

## Seniorenverein

### Konzert und d'Drahtzugmühli

Das Konzert und Theater der Blaukreuzmusik im alten Vereinshaus war früher ein Höhepunkt in den Wintermonaten.

**Am Donnerstag, 28. Januar 2016, 17.00 Uhr, findet im heutigen Elefantenhaus im Schönthal eine einmalige Wiedergeburt statt.**

- Dann konzertiert, wie in alten Zeiten, die ehemalige **Blaukreuzmusik**.
- Es wird ein Kurzfilm über das 1950 aufgeführte Freilichtspiel **D'Drahtzugmühli** von Ernst Haumüller gezeigt.
- Und zu guter Letzt wird noch **Tee und Kuchen** offeriert.

Der Eintritt ist frei. Wir würden uns über einen guten Besuch freuen.

### Frenken Dorf Partei

Die positive Kraft in der Gemeinde!

**FDP**  
Die Liberalen



### FDP NEUJAHRSPÉRO 2016

Am Mittwochabend, 6. Januar hat die FDP Frenkendorf zum traditionellen Neujahrsempfang geladen. Rund 100 Gäste aus Frenkendorf und Umgebung durfte FDP Präsident **Thomas Benz** im Saal des Wilden Mann willkommen heissen.

Unter dem Motto «**Fussball trifft Politik**» wurde der Abend durch **Roger Gradi**, Vizepräsident des Gemeinderates und Wahlkampfleiter der FDP mit einem kurzweiligen Werbespot zu den Gemeindewahlen eröffnet.

Die Mannschaft der **Frenken Dorf Partei** präsentiert sich dabei wie folgt (siehe Inserat):

#### Gemeinderat:

**Roger Gradi**, bisher

**Ruth Janzi**, bisher

#### Gemeindekommission:

**Roland Keiser**, bisher

**Markus Schlageter**, bisher

**Daniel Buser**, bisher

**Roger Andris**, bisher

**Cagri Aslan**

**Markus Comment**

**Urs Gmünder**

**Roy Gradi**

**Michael Hofstetter**

**Dieter Jeker**

**Stefan Kürsteiner**

**Claudio Lotti**

**Patrick Schaffner**

**Markus Schlageter**

**Thomas Schütt**

**Lukas Weisshaar**

Was macht ein Team erfolgreich? Was waren die Erfolgsfaktoren der Weltmeisterschaft in Brasilien? Wie wichtig sind Zusammenhalt, Motivation und Ziele? Was können Wirtschaft und Politik daraus lernen? Gastreferent **Urs Siegenthaler**, langjähriger Fussballtrainer und Leiter der Scouting Abteilung des DFB überzeugte die Besucherinnen und Besucher mit einem unterhaltenden Vortrag und der klaren

Botschaft, dass es schlussendlich nur gemeinsam im Team funktioniert!

Beim anschliessenden Apéro gehörten die bevorstehenden Gemeindewahlen und natürlich das Thema Fussball zu den meist diskutierten Themen. Zudem blieb ausgiebig Zeit die feinen Apéro-Häppli des Restaurant Halde zu geniessen und sich gemütlich zu unterhalten. Wir bedanken uns bei allen die zum erfolgreichen Gelingen des Neujahrspéros beigetragen haben und freuen uns mit Ihnen auf ein erfolgreiches 2016.

Gute Politik braucht gute Köpfe. Die **Frenken Dorf Partei** hat beides! Wir danken Ihnen für Ihr Vertrauen.

#### Ihre FDP Frenkendorf

**SCHNEIDER**

Sanitär
Spenglerei

Hauptstrasse 14 • 4133 Pratteln • Tel. 061 827 92 92 • [www.schneider-sss.ch](http://www.schneider-sss.ch)

Im Gesundheitszentrum Frenkendorf an der Bahnhofstrasse 39 ist die Praxis Inge Graf Zorell weiterhin geöffnet.  
Bis Mitte Februar 2016 ist die Praxis Renai TCM noch dort und wird danach an eine neue Adresse umziehen. Die bisherigen Therapeuten/Innen haben alle eine neue Adresse. Ich freue mich auf Ihren Anruf und wünsche Ihnen für das neue Jahr alles Gute und Gesundheit.

Telefon 061 901 88 09  
E-Mail: [info@gesundheitszentrum-frenkendorf.ch](mailto:info@gesundheitszentrum-frenkendorf.ch)





Sozialdemokratische Partei  
Frenkendorf-Füllinsdorf

Liebe Wählerinnen, liebe Wähler

**Am 28. Februar 2016 stelle ich mich zum zweiten Mal zur Wahl in den Gemeinderat Frenkendorf zur Verfügung. Ich hoffe, dass ich wieder auf Ihre Unterstützung und Ihre Stimme zählen darf.**



Wenn ich zurück blicke auf meine ersten vier Jahre im Amt, sind es vor allem zwei grosse Projekte, die hervorstechen: einerseits das Projekt «Ausbau/Korrektion Rüttigasse», das in diesem Jahr fertig gestellt wird, und andererseits die Revision des Wasser- und des Abwasserreglementes, die verbunden war mit einer erheblichen Gebührenreduktion.

Für die kommenden vier Jahre möchte ich für meinen Geschäftsbereich «Tiefbau und Werke» neben verschiedenen Strassen- und Leitungssanierungen drei Projekte hervorheben. Für unsere wichtigen Quellen müssen neue Quell-schutzzonen ausgeschieden werden. Da sich diese mehrheitlich auf Gemeindegebiet Gempen und somit im Kanton Solothurn befinden, ist die Absprache mit unseren Nachbarn sehr zentral für eine erfolgreiche Umsetzung. Zudem müssen in den nächsten Jahren auch die Quelfassungen saniert werden. Tief im Untergrund und kaum in unserem Blickfeld ist unser Kanalisationssystem. Eine gut erhaltene und somit dichte Kanalisation ist aber enorm wich-

tig für den Gewässer- und den Grundwasser-schutz und damit letztlich auch für unser Trinkwasser. Nachdem in den letzten Jahren die öffentlichen Abwasserleitungen kontrolliert und saniert worden sind, wird zukünftig der Fokus auf den privaten Anschlussleitungen liegen. Im Blickfeld von uns allen dagegen liegt unser Dorfkern, weshalb dessen Gestaltung dem Gemeinderat ein wichtiges Anliegen ist. Ein erster Schritt soll der Evelyne-Leu-Platz mit der Platzierung des Rebstock-Brunnens sein.

Ich freue mich, wenn ich alle diese Projekte mit Ihrer Unterstützung weiter vorantreiben und zu einem erfolgreichen Abschluss führen kann – zum Wohle von uns allen.

**Herzlichen Dank für Ihre Stimme am 28. Februar 2016!**

Doris Capaul, Gemeinderätin  
SP Frenkendorf-Füllinsdorf



Sozialdemokratische Partei  
Frenkendorf-Füllinsdorf

Liebe Frenkendörferinnen und Frenkendörfer  
**Mit frischer Energie möchte ich im Gemeinderat eine Generation vertreten, die bisher nicht vertreten war. Anstatt von aussen zu kritisieren und nur zu beobachten, möchte ich aktiv mitgestalten und meine Ideen zum Wohle aller einbringen.**



## Parteien

Seit einem Jahr versendet die Gemeinde Frenkendorf, auf meine Initiative hin, die Wahlhilfe «easyvote» an alle jüngeren Stimmberechtigten, um diese vermehrt in die Politik einzubinden. Es ist mir ein grosses Anliegen, dass alle ihre Interessen einbringen können und sich gerade die «Politikneulinge» über die Sachvorlagen in einer leicht verständlichen Sprache informieren können. Jugendpolitik generell ist mir wichtig, weswegen ich mich auch aktiv in der IG Jugendpolitik Frenkendorf-Füllinsdorf engagiere. Dort versuche ich nachhaltige Lösungen zu finden, wie alle Jugendlichen den Sprung ins Erwachsenenleben erfolgreich meistern können. Dadurch können langfristig Kosten z.B. im Sozialbereich verhindert werden, und unser Dorf kann weiterhin lebendig bleiben. Aktuell arbeite ich als Zivildienstleistender in einer Schule und begleite dort auf der Primarstufe die Kinder im Schulalltag und betreue auch den Mittagstisch. Zuvor habe ich das Gymnasium Liestal mit dem Schwerpunkt Wirtschaft und Recht erfolgreich

abgeschlossen. Zudem erhielt ich den an der Schule erstmals verliehenen Preis für politisches Engagement.

Im Gemeinderat möchte ich mich auch für genügend bezahlbaren Wohnraum einsetzen, damit gerade ältere Menschen, Familien, aber auch junge Erwachsene ohne finanzielle Nöte hier leben können. Den guten öffentlichen Verkehr in Frenkendorf gilt es zu erhalten, damit man auch ohne Auto oder nach/vor einer Party die Region Basel und all ihre Vorteile auskosten kann. Gute Busverbindungen bis in die Quartiere schaffen für alle mehr Flexibilität und gerade in den Abendstunden und der Nacht mehr Sicherheit.

**Gerne will ich anpacken und zeigen, dass auch wir Jungen bereit sind, Verantwortung zu übernehmen und uns für die Gemeinschaft zu engagieren. Ich freue mich über Ihre Stimme am 28. Februar 2016!**

Nils Jocher, Gemeinderatskandidat  
Co-Präsident SP Frenkendorf-Füllinsdorf  
[www.nilsjocher.ch](http://www.nilsjocher.ch)



Sozialdemokratische Partei  
Frenkendorf-Füllinsdorf

## GEMEINDEWAHLEN 2016 – RÄTSEL

Erkennen Sie unsere GemeinderatskandidatInnen?



---

---

---

Notieren Sie die richtigen Namen auf dem Talon und senden Sie die Lösung zusammen mit Ihrer Adresse an Marlies Oeler, Bruggweg 5, 4402 Frenkendorf.

Unter den richtigen Einsendungen verlosen wir drei SBB-Tageskarten!  
Einsendeschluss: 26. Februar 2016 (Poststempel)

**Sekretariat:** Dienstag bis Freitag 8.00–11.30 Uhr  
Barbara Schweizer Tel. 061 901 55 06  
Fax 061 901 55 19  
E-Mail: info@pfarrei-dreikoenig.ch  
www.pfarrei-dreikoenig.ch

**Pfarreiteam:**

Peter Bernd, Gemeindeleiter & Pfarrer Tel. 061 901 55 06  
Dr. Kerstin Rödiger, Theologin BE Tel. 061 901 55 06  
Juan Rodriguez, Jugendarbeit Tel. 061 901 55 06  
Claudia Christen, Katechetin Tel. 061 901 50 82  
Stefanie Huber, Sozialdienst Tel. 061 901 55 06  
Sozialfonds: PC 60-399429-5  
Sprechstunden nach Vereinbarung

**Agenda**

**Samstag, 16. Januar**

10.00 Uhr Vorbereitungstag und Proben Firmung 2016 (bis 16.00 Uhr)

**Ökumenische Einheitswoche**

**Sonntag, 17. Januar**

10.45 Uhr Ökumenischer Gottesdienst in der reformierten Kirche in Füllinsdorf: «Berufen, die Grosstaten Gottes zu verkündigen»  
*Kollekte:* Flüchtlingshilfe der Caritas CH

**Montag, 18. Januar**

19.00 Uhr Firmjahrgang 2017/1: Abend zum Thema der ökumenischen Aktion 2016

**Dienstag, 19. Januar**

Diözesane Konferenz der Dekanatsleitenden in St. Niklausen OW (bis Mittwoch, 20. Januar)  
19.00 Uhr Ökumenischer Elternabend 1. und 2. Klasse

**Mittwoch, 20. Januar**

9.00 Uhr Wortgottesdienst; Morgenkaffee

**Donnerstag, 21. Januar**

19.30 Uhr Planungssitzung der Lektoren/innen

**Samstag, 23. Januar**

9.30 Uhr Pastoraltag mit Dr. Urs Eigenmann aus Luzern (bis 16.30 Uhr). Anmeldung erbeten.

**Sonntag, 24. Januar**

11.00 Uhr Ökumenischer Begrüssungsgottesdienst für die 1. und 2. Klasse  
*Kollekte:* Caritas beider Basel – Örtliche Nothilfe

**Mittwoch, 27. Januar**

9.00 Uhr Eucharistie; Morgenkaffee  
19.00 Uhr Probe Firmung 2016

**Firmung 2016, Samstag, 30. Januar**

16.30 Uhr Festgottesdienst und Firmung von

16 Jugendlichen mit Weihbischof Denis Theurillat

*Kollekte:* Berlinreisen der Firmlinge 2016

**Sonntag, 31. Januar**

11.30 Uhr Taufe von Nevio und Luana Adao aus Frenkendorf

**Dienstag, 2. Februar**

8.00 Uhr Konfessionelles Fenster 3. Klasse  
16.45 Uhr Dekanatsvorstandssitzung  
19.00 Uhr Lehrhaus: «Mehr als ich selbst» mit Mag. theol. Peter Spinatsch

**Mittwoch, 3. Februar**

9.00 Uhr Wortgottesdienst; Morgenkaffee

**Freitag, 5. Februar**

18.30 Uhr Treff des Pfarreirates in Dreikönig zur Abfahrt zum Weihnachtessen

**Mitteilungen**



*Die Ministrantinnen und Ministranten zeigen das ganze Jahr über einen tollen Einsatz, an dem sie Freude haben. Sichtbar für alle gestalten sie die Gottesdienste mit – auf dem Foto während der Christmette 2015 am Heiligen Abend. Vielen Dank für Euer Engagement während des ganzen Jahres! An dieser Stelle sagen wir ein herzliches Dankeschön auch allen anderen, die in der Advents- und Weihnachtszeit einen beachtlichen und solidarisches Einsatz gezeigt haben – auf welche Weise auch immer. (Foto: Barbara Schweizer) Pfarreiteam Dreikönig*

## **Firmung 2016:**

### **Wichtige Termine und Erinnerungen!**

- Vorbereitung der Firmung (Texte, Proben etc.): Samstag, 16. Januar, 10.00-16.00 Uhr mit gemeinsamem Mittagessen.
- Musik- und Hauptprobe Firmung: Mittwoch, 27. Januar, 19.00 Uhr.
- Firmung mit Weihbischof Denis Theurillat: Samstag, 30. Januar, 16.30 Uhr (Treffen um 15.45 Uhr). Jede Familie bringt etwas für den Apéro mit.

Bitte daran denken, wenn noch nicht geschehen:

- Taufschein aus deiner Taufpfarre besorgen und uns möglichst bald zustellen.
- Deine/n Taufpaten/in bestimmen und uns den Namen mitteilen.
- Firmspruch aussuchen und uns mitteilen.
- Mit der Familie besprechen, was ihr zum Apéro im Anschluss an die Firmung beisteuern möchtet (Salziges vor allem oder auch etwas Süßes). Getränke werden von der Pfarrei gestellt.

Wenn es Fragen gibt, bitte einfach melden. Wir freuen uns auf die gemeinsame Firmfeier mit euch.

*Juan Rodriguez & Peter Bernd*

## **Firmung mit Weihbischof**

### **Denis Theurillat – Herzliche Einladung!**

Alle Pfarreiangehörigen laden wir herzlich zur Feier der Firmung mit Weihbischof Denis Theurillat ein: Samstag, 30. Januar, 16.30 Uhr.

16 Jugendliche werden mit dem Chrisam gesalbt und sagen Ja zu dem, was Jesus das Reich Gottes und seine Gerechtigkeit nannte, Ja zu einem Leben, dem Gerechtigkeitssinn, Solidarität mit Armgemachten, Bedrängten und Flüchtlingen, Zivilcourage und soziales Engagement wichtig und wesentlich sind. Das würde christlich an Gott glauben bedeuten und bedeuten, die Götzen des Marktes, der Ausgrenzung und der Ausbeutung zu entlarven und zu stürzen.

Aus Frenkendorf lassen sich firmen:

Massimo Brizzi, Alessandro Flückiger, Lorena Flückiger, Lorenz Giertz, Sandro Kostjal, Luca Kunz, Dominik Müller, Janet Taj und Beatriz Tejada.

Aus Füllinsdorf lassen sich firmen:

Marco Dällenbach, Alicia Murphy, Grace Njoki, Alessandro Pongan und David Tunaj.

Aus Arisdorf lässt sich firmen: Franciska Frrokaj.

Aus Liestal lässt sich firmen: Valentina Tancredi.

Wir danken Euch für Euer Vertrauen während der Zeit des Firmweges und wünschen Euch allen Lebensfreude, Mut, wo andere Euch brauchen, Solidarität und eine gute Zukunft.

*Juan Rodriguez & Peter Bernd*



*Nur ein Pulversaum von Gold: Alltag in Burkina Faso. «Gott oder Gold?» fragt die Bibel. Gold nährt nicht – weder die Israeliten damals noch die Kleinschürfer von heute. (Foto: Meinrad Schade, Fastenopfer)*

## **Firmjahrgang 2017/1: Themenabend**

Die Jugendlichen des Firmjahrganges 2017/1 treffen sich zu ihrem ersten Themenabend im neuen Jahr.

Im Mittelpunkt steht das diesjährige Motto des Hilfswerks Fastenopfer: «Verantwortung tragen - Gerechtigkeit stärken.» Damit verbunden ist die Unterstützung der Konzernverantwortungsinitiative und der Widerstand in der Wirklichkeit einer Welt, in der der Reichtum von wenigen viele Menschen arm macht.

Montag, 18. Januar, 19.00 Uhr.

## **Projektchor für Ostern**

Alle Singbegeisterten und Interessierten seien schon jetzt auf den Start der Proben des Projektchores für Karfreitag und Osternacht 2016 hingewiesen. Zum Redaktionszeitpunkt standen Dirigentin und Termine noch nicht fest.

Wegen des frühen Ostertermins wird aber recht bald begonnen werden.

Schaut doch bitte in die Aushänge und auf die Webseite der Pfarrei ([www.pfarrei-dreikoenig.ch/Aktuell/index.htm](http://www.pfarrei-dreikoenig.ch/Aktuell/index.htm)).

Jede und jeder, die oder der Lust auf Singen und Einstimmen auf Ostern hat, ist herzlich willkommen. Das gemeinsame Singen bereitet immer Freude und Genugtuung.

## **Planungssitzung der Lektoren/innen**

Donnerstag, 21. Januar, 19.30 Uhr.

Die Lektorinnen und Lektoren treffen sich zu ihrer Halbjahresplanung, verbunden mit einem theologischen Impuls und Austausch darüber. Im Anschluss gibt es einen Imbiss mit Wein.

Alle, die an einem Engagement als Lektor/in interessiert, sind zu dem Abend herzlich willkommen.

### **Wege der Pfarrei Dreikönig in die Zukunft – Pastoraltag für alle Interessierten**

Samstag, 23. Januar, 9.30-16.30 Uhr.

Was von dem, was wir tun, was wir sagen, denken und vorhaben, ist «Reich-Gottes-verträglich»? Das Reich Gottes und seine Gerechtigkeit ist die zentrale Kategorie der Botschaft des Messias Jesus aus Nazareth, seines Denkens, Redens und Tuns. Dies betrifft nicht nur alle Bereiche der Pastoral und des Engagements, sondern auch Verwaltung, Finanzen und Gebäude.

Am 23. Januar wird Dr. theol. Urs Eigenmann in die Pfarrei Dreikönig kommen.

Pfarrerrat und Pastoralteam laden alle Interessierten, Engagierten, Kirchenräte zu einem Pastoraltag ein – unter dem Thema: «Dreikönig – Wege in die Zukunft». Bringen Sie sich ein, denken und diskutieren Sie mit.

In einer Pause werden alle gemeinsam bei einem mittäglichen Imbiss Mahl halten. Um für diesen recht einkaufen zu können, bitten wir um eine Anmeldung bis zum 21. Januar. Herzlich willkommen!

### **Weihnachtsessen des Pfarreirates**

Früher ging die Weihnachtszeit bis zum Fest Darstellung Jesu am 2. Februar. In dieser Tradition bewegt sich der Pfarrerrat, wenn er nach allem Feierengagement sich zu seinem Weihnachtsessen trifft, das sowohl ein kleines Dankeschön ist, als auch dem Wunsch zur Begegnung ohne Traktandenliste entspricht.

Das Essen beginnt am Freitag, 5. Februar, um 19.00 Uhr im «Vogel Gryff». Treffen zur gemeinsamen Abfahrt um 18.30 Uhr in Dreikönig.

## *Bieli Bestattungen*

**Ein Familienunternehmen  
seit 1886  
für Frenkendorf und  
Umgebung**

Liestal, Allschwil, Birsfelden, Basel  
Tel. 061 481 11 59  
Wir sind 24 Stunden für Sie da.  
[www.bieli-bestattungen.ch](http://www.bieli-bestattungen.ch)

### **Für alle Inserate im Anzeiger Frenkendorf:**

061 976 10 77 oder  
[fa-inserate@schaubmedien.ch](mailto:fa-inserate@schaubmedien.ch)

# **SCHAUBMEDIEN**

### **Was tun, wenn jemand stirbt?**

Ein Todesfall ist für uns alle eine ausserordentliche und schmerzliche Situation. Zur Trauer gesellt sich oft eine gewisse Hilflosigkeit. Dieses kleine Merkblatt soll Ihnen dabei helfen, sich bei einem Todesfall in Ihrer Familie bezüglich der notwendigen Schritte zurechtzufinden.

- Tritt der Todesfall zuhause ein, ist dieser sofort dem Haus- oder dem Pikett-Arzt zu melden. Er stellt die «Ärztliche Todesbescheinigung» zuhanden des Zivilstandsamtes aus.
- Mit dieser «Ärztlichen Todesbescheinigung» und dem Familienbüchlein melden Sie sich beim Zivilstandsamt des Sterbeortes (für den Kanton Baselland ist es das Zivilstandsamt in Arlesheim). Anschliessend muss der Todesfall beim Bestattungsamt des gesetzlichen Wohnsitzes angemeldet werden.
- Bei Sterbefällen in Spitälern oder Heimen übernehmen die zuständigen Ärzte die Ausstellung der Todesbescheinigung und evtl. wird auch die Anmeldung des Todesfalles beim Zivilstandsamt durch die Institution gemacht.
- Grundsätzlich wird die verstorbene Person in jener Gemeinde bestattet, wo sie zuletzt wohnhaft war. Der Bestattungsbeamte wird im Einvernehmen mit der Trauerfamilie und dem zuständigen Pfarramt den Zeitpunkt der Beerdigung festlegen. Er wird die Angehörigen bezüglich Bestattung beraten und die nötigen Vorkehrungen erledigen. Es ist wertvoll, wenn die Trauerfamilie bereits die nötigen Entscheidungen wie Bestattungsart (Erd- oder Urnenbeisetzung), Aufbahrung und Gräbertyp gefällt hat.
- Wenn die Bestattung in einer anderen Gemeinde erfolgen soll, ist das Bestattungsamt der betreffenden Gemeinde zuständig. Ausserdem ist die Zustimmung der dortigen Behörden nötig.
- Sind die Details bezüglich der Bestattung geregelt, können Sie die weiteren Trauerfeierlichkeiten organisieren, wie die Todesanzeige in der Zeitung, Leidzirkulare oder Trauermahl.

Für weitere Fragen steht Ihnen das Bestattungsamt, Tel. 061 906 10 10, gerne zur Verfügung.



|                                      |                    |
|--------------------------------------|--------------------|
| Sekretariat: Dienstag–Freitag        | 8.15–11.15 Uhr     |
| Andrea Bretschneider                 | Tel. 061 903 04 25 |
| KGH Schönthal, Füllinsdorf           | Fax 061 903 04 26  |
| E-Mail: refkgmschoenthal@vtxmail.ch  |                    |
| www.ref.ch/frenkendorf-fuellinsdorf  |                    |
| Pfrn. Andrea Kutzarow                | Tel. 061 901 49 49 |
| Pfr. Peter Leuenberger               | Tel. 061 901 14 40 |
| Pfrn. Annina Rast                    | Tel. 061 903 04 27 |
| Pfr. Felix Straubinger               | Tel. 061 313 50 28 |
| Katja Maier, Jugendbeauftragte       | Tel. 079 738 87 21 |
| Amrei Ebinger, Sigristin Frenkendorf | Tel. 061 901 39 72 |
| Hella Raff, Sigristin Füllinsdorf    | Tel. 061 901 14 77 |

**Sonntag, 17. Januar**

10.45 Uhr, Kirche Füllinsdorf  
 Ökumenischer Gottesdienst mit der evangelisch-methodistischen Kirche Liestal und der katholischen Pfarrei Dreikönig. Mit den Pfarrpersonen Stephan Gassler, Peter Bernd und Aninna Rast. Kollekte zugunsten Flüchtlingshilfe Caritas

18 Uhr, Kirche Frenkendorf, Festliches **Neujahrs-Organal** für Trompete und Orgel. Siehe Artikel

Amtswoche: Pfrn. Andrea Kutzarow

**Freitag, 22. Januar  
 FEIERABENDGOTTESDIENST**



19.30 Uhr, Kirche Füllinsdorf, Feierabendgottesdienst Thema: Jahreslosung, Pfarrer Peter Leuenberger und Vorbereitungsteam

**Sonntag, 24. Januar**

11 Uhr, Pfarrei Dreikönig  
 Ökumenischer Begrüssungsgottesdienst «Lichtspuren» der 1. und 2. Klassen mit Claudia Christen, Christine Jansen, Steffi Frey und Andrea Kutzarow.

Keine Gottesdienste in den ref. Kirchen  
 Amtswoche: Pfr. Peter Leuenberger

**Sonntag, 31. Januar**

10.45 Uhr, Kirche Frenkendorf  
 Fiire mit de Chliine und em Frosch: Folge deinem Stern. Mit Maja Martin, Julia Baumgartner und Andrea Kutzarow. Siehe Artikel  
 Kollekte zugunsten Insieme Projektgruppe Liestal  
 Amtswoche: Pfrn. Andrea Kutzarow

**ANLÄSSE FÜR KINDER  
 UND JUGENDLICHE**

**Sonntagsschule**, für Kinder von 4–10 Jahren. Sonntag, 17., 24., 31. Januar. 10.45–11.45 Uhr. Im Unterrichtszimmer, Kirche Füllinsdorf, mit Laila Dannenhauer.

**Kindergottesdienst mit Zvieri**, Freitag, 15., 22., 29. Januar.

15.30–17 Uhr, UG der Kirche Füllinsdorf, Andrea Kutzarow

16.00–17.10 Uhr, in der Kirche Frenkendorf, Barbara Jansen

**Kids-Treff**, für Kinder der 1. bis 5. Klasse. Am Mittwoch, 20. Januar von 14.–16.30 Uhr im Elefantehuus (bei Schnee Schlitten und Helm mitbringen, Kleider für draussen). Basteln, Spielen, Geschichten hören und vieles mehr mit Katja Maier, Tel. 079 738 87 21.

**Teenagertreff**. Der explosive Treff für 12- bis 15- jährige Teenager mit Katja Maier. Am Montag, 18. Januar, bei Schnee von 18–21 Uhr Schlitteln auf Wasserfallen. Bitte U-Abo, Schlitten, Helm, Kleider für draussen und Geld mitbringen. Treff vor dem Elefantenhaus. Falls kein Schnee vorhanden, 18.00–19.30 Uhr im Elefantehuus. Infos bei Katja Maier, Tel. 079 738 87 21

**Ladiesnight**. Ein Angebot für Mädchen zwischen 13 und 17 Jahren. Am Freitag, 29. Januar um 18–21.30 Uhr. Wir treffen uns zum gemeinsamen Abendessen und einem Girls-Event im Elefantenhaus. Anmeldung bei Katja Maier, Tel. 079 738 87 21.

**Juff?** Für Jungs von der 4. bis 8. Klasse. Wir spielen Mister X. Am Freitag, 22. Januar um 19 Uhr im Elefantenhaus. Infos bei Katja Maier

Zum nächsten **Cevi-Nachmittag**, bist du herzlich eingeladen. Wir treffen uns am Samstag, 23. Januar um 13.00 Uhr. Infos findest du unter [www.cevi-frenkendorf.ch](http://www.cevi-frenkendorf.ch). Bis am Samstag, Katja und Alex



**Selbstverteidigung für Mädchen.**

Für 11–14 Jährige, 30. Januar von 10.30–16.00 Uhr im UZ der Kirche Füllinsdorf, mit Inge Blaser, Trainerin, Katja Maier und Andrea Kutzarow. Kosten inkl. Material und Zmittag Fr. 25.–.

Dieser Kurs stärkt Dein Selbstbewusstsein, Du lernst Deine Stärken kennen und sie für Dich einzusetzen. Du lernst «NEIN» sagen und zu brüllen und Grenzen zu setzen, in gewöhnlichen Alltagssituationen und in ungewöhnlichen Stresssituationen. Zudem trainierst Du Schlagtechnik mit Händen und Füßen und merkst, wie stark Du wirklich bist. Am Ende

des Tages wirst Du ein Holzbrett zerschlagen!  
Wir freuen uns auf Dich!  
Die Platzzahl ist auf 15 Mädchen beschränkt.  
Es sind noch wenige Plätze frei: Anmeldung  
bei Andrea Kutzarow 061 901 49 49

### Fiire mit de Chliine, Folge deinem Stern



Sonntag, 31. Januar, 10.45 in  
der Kirche Frenkendorf  
Trägt nicht jeder Frosch einen  
Traum im Herzen? Einmal  
ganz hoch hinaus, wollen sie,  
die Frösche von Froschhau-  
sen. Einmal nur wollen sie die Welt von oben  
sehen. Aber ob das gut geht, wenn Frösche  
plötzlich Bergsteigen wollen? Du bist zu unse-  
rem Fiire herzlich eingeladen von Maja Martin,  
Julia Baumgartner und Andrea Kutzarow. Ach-  
tung: Bitte Malschürze mitnehmen, wir malen  
unseren Stern.

### Noch freie Plätze im Winterlager in Flumserberg (6.–13. Februar 2016)

Aktuell hat es noch freie Plätze in unserem  
Winterlager in Flumserberg (max. 18 Teilneh-  
mer/innen) in der ersten Fasnachtsferienwo-  
che. Unser Haus steht direkt neben der Piste.  
Die Älteren haben die Möglichkeit, in Gruppen  
den Tag selbständig auf der Piste zu verbrin-  
gen, die Jüngeren werden von den Leitern  
begleitet. Zur Mittagszeit treffen wir uns je-  
weils an einem vereinbarten Ort. Den Abend  
verbringen wir gemeinsam mit einem span-  
nenden Programm im und ums Haus. Das  
Lager ist für Teenager/innen aus Frenkendorf  
und Füllinsdorf mit Jahrgang 1998 und 2003.  
Kommst du auch mit? Wir freuen uns auf ein  
spannendes Lager!

Katja Maier (Jugendarbeiterin/J&S-Lagerlei-  
terin), Andreas Rüfenacht (Lagerleiter) und  
Team. Infos und Anmeldung bei Katja Maier,  
079 738 87 21

### Vielen Dank dem Novemberbastelteam:



45 Kinder aus Frenkendorf  
und Füllinsdorf von der  
3. Primar bis zur 3. Ober-  
stufe haben an zwei Sams-  
tagen unter kundiger Lei-  
tung von Cordula Fior, Gab-  
riela Kilian, Quetcy Meyer, Nicole Pfister, Re-  
nate Schaub, Sabrina Schweizer-Cuzzucoli und  
Daniela Hägler Weihnachtsgeschenke gebas-  
telt. Wir danken allen freiwilligen Helferinnen  
sehr herzlich. Die tollen Geschenke haben  
viele Eltern, Paten und Grosseltern erfreut und  
da und dort pfeifen auch die Vögel ihren Dank  
durch unsere Dörfer.

## WEITERE ANLÄSSE

### Mittagsclub

Dienstag, 19. & 26. Januar &  
2. Februar, 12 Uhr UG Kirche Füllinsdorf.  
Donnerstag, 21. & 28. Januar & 4. Februar  
12 Uhr KGH, Kirchacker, Frenkendorf

### Kleine Montagswanderung am 1. Februar

Wir fahren nach Dornach und laufen zurück bis  
Münchenstein (ca. 1½ bis 2 Stunden ohne  
Steigung)

Bahnhof Frenkendorf-Füllinsdorf ab 13.13 Uhr  
bis nach Dornach (4 Zonen). Wir laufen von  
dort entlang der Birs zur Grün 80 und kehren  
ein im Restaurant Seegarten. Rückfahrt mit  
dem Tram Linie 10 zum Bhf Basel SBB und  
Frenkendorf-Füllinsdorf.

Ich habe diese Route gewählt, weil man ja  
nach dem milden Dezember noch nicht weiss,  
ob ein richtiger Winter (mit Schnee) kommt.  
Ich freue mich, wenn Sie mitkommen!

Reiner Jansen

### Nächste Wanderung: Montag, 7. März 2016

### Gemeinsame Mitteilungen für beide Kirchgemeinden

### Ökumenische Gottesdienste im Seniorenzentrum Schönthal

Mittwoch, 20. Januar, 16.45 Uhr

(Andrea Kutzarow) Abendmahl

Mittwoch, 27. Januar, 16.45 Uhr

(Annina Rast)

Mittwoch, 3. Februar, 16.45 Uhr

(Peter Leuenberger) Abendmahl



46 Kinder waren am 9. Januar als Sternsinger und Sternsinge-  
rinnen in Frenkendorf und Füllinsdorf unterwegs und brachten  
den Menschen und Häusern ihren Neujahrssegen und schrie-  
ben mit Kreide an die Türen «20\*C+M+B+16», was für «Christus  
mansionem benedicat» steht: «Christus segne dieses Haus –  
2016.» Der Erlös von Fr. 1'426.70 aus Singaktion und Dreikönigs-  
feier ist für das Projekt «Respekt – für dich, für mich, für andere  
– in Bolivien und weltweit» bestimmt, konkret für eine Fussball-  
schule, einen Kindergarten und ein Kinder- und Jugendzentrum  
in Bolivien. (Foto: Barbara Schweizer)

Euch Kindern, Euren Begleitpersonen und besonders Claudia  
Christen, bei der alle Fäden zusammenliefen, sei für Euren tol-  
len und solidarischen Einsatz ganz herzlich gedankt!

# WÄHLEN SIE BÜRGERLICH!



**>>Diese 5 in den Gemeinderat<<**

**Andi Trüssel**  
bisher, SVP



**Roger Gradl**  
Vizepräsident, bisher, FDP



**Danica Rohrbach**  
bisher, SVP



**Ruth Janzi**  
bisher, FDP



**Dominik Egger**  
neu, SVP



**FDP**  
Die Liberalen



[www.fdp-frenkendorf.ch](http://www.fdp-frenkendorf.ch) // [www.svp-frenkendorf.ch](http://www.svp-frenkendorf.ch)